

POSE EN TUNNEL

Nom :

Classe:

Date:

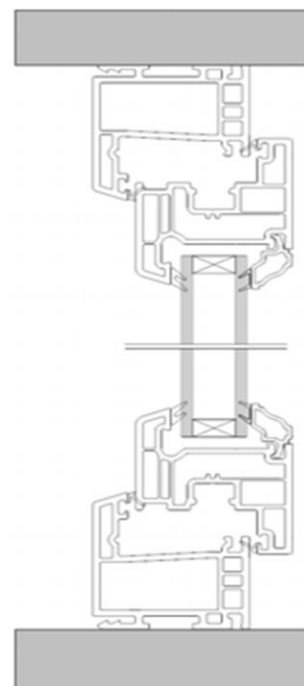

1) Principe:

La fenêtre est posée entre lestableaux..... . L'ancien bâti estretiré..... et remplacé par un bâti neuf. La différence avec la pose en applique (voir cours) est le placement du dormant par rapport au mur : le bâti est fixé dans l'.....épaisseur..... du mur. Ce type de pose fenêtre ancre l'ouverture dans la cloison et améliore la qualité d'isolation. .

2) Prise de cotes:



Le relevé en 5 mesures

1. Hauteur du tableau fini en mm
2. Largeur du tableau fini en mm
3. Hauteur de l'allège en mm
4. Profondeur
5. Hauteur sous plafond

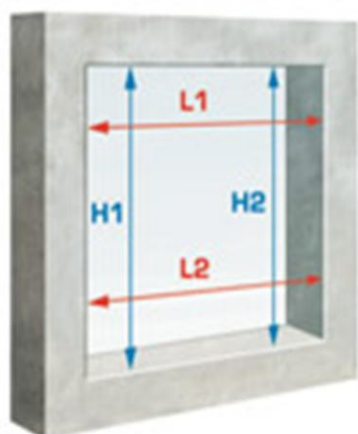

Les conseils

Prendre toujours les mesures en deux points différents : en hauteur (H1, H2) et en largeur (L1, L2) et conserver la pluspetite..... pour choisir votre menuiserie.

Le tableau fini s'entend avec les revêtements. Tenir compte de l'épaisseur de la finition de votre mur lors de la prise de dimensions.

POSE EN APPLIQUE INTERIEURE SUR CONSTRUCTION NEUVE

Il faut également mesurer l'aplomb des tableaux et le niveau de l'appui de fenêtre et du linteau.

Les défauts ne doivent pas excéder (selon DTU 36.1/37.1) :

Faux aplomb : maximum 10 mm

Faux niveau : maximum 8 mm en appui
maximum 10 mm en linteau

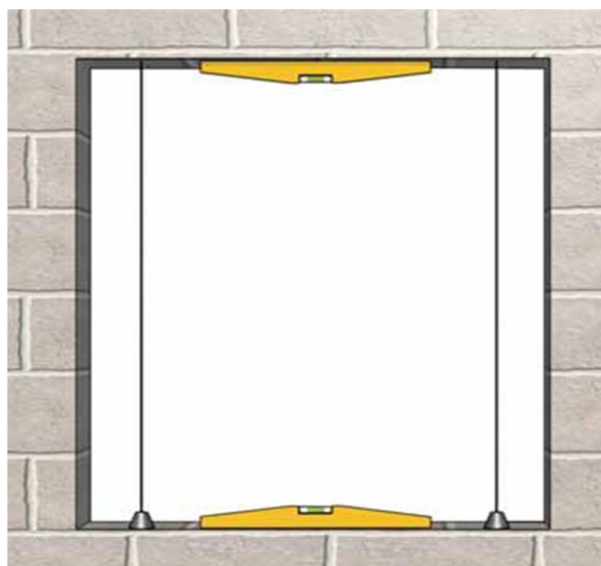

2) Mode de fixation au gros œuvre et pose du châssis :

Il faut procéder de même façon que la pose en applique : commencer par contrôler les **cotes** du châssis et du dormant pour vérifier la correspondance entre les deux, puis **démonter** le cadre existant si ce n'est pas déjà fait, en prenant soin de faire le moins de dégâts possible. Un joint compressé sera aussi mis en place de la même façon que pour la pose en applique.

Positionnez le **dormant** dans le tableau, l'immobiliser à l'aide des cales plastiques au niveau des **paumelles**.

Percer ensuite des trous dans le dormant, qui permettront de passer simultanément les **chevilles** et les vis. Puis avec un foret à béton, percer le tableau au diamètre de la cheville.

Attention, les trous devront être percés de telle façon à ne pas faire **éclater** le coin du tableau, c'est-à-dire vers le centre du mur, donc en biais.

Insérer les vis et chevilles, vérifier l'**équerrage** (verticalement, horizontalement) puis l'aplomb.

Fixer définitivement les vis et mettre et mettre les capuchons cache vis, effectuer le **réglage** des ouvrants.

L'étanchéité sera réalisée identiquement que lors de la pose en applique.

