

Session 2011	Code : 500 233 22	Page : 1/13
EXAMEN : CAP Constructeur d'ouvrages du bâtiment en aluminium, verre et matériaux de synthèse		Durée : 3 h
Épreuve : EP1 Analyse d'une situation professionnelle		Coefficient : 4

Ce sujet comporte **13** feuilles numérotées de **1/13** à **13/13**.
Assurez-vous que cet exemplaire est complet.
S'il est incomplet, demandez un autre exemplaire au chef de salle.

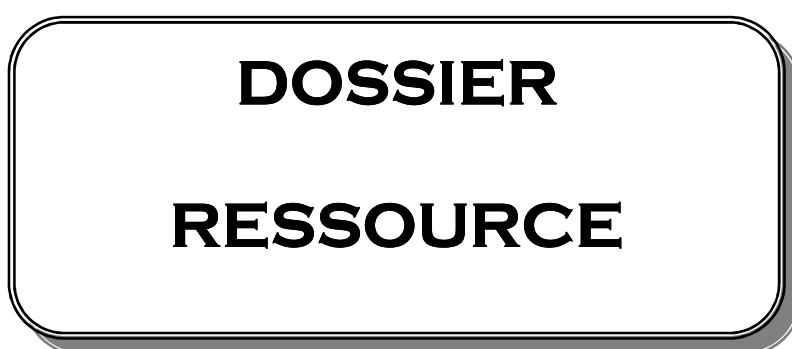

EP1

**ANALYSE D'UNE SITUATION
PROFESSIONNELLE**

SOMMAIRE

DESIGNATION	FEUILLE DR N°
Elévations des façades & vue en plan du rez-de-chaussée	03
Détail des profilés du châssis coulissant (Rep 2) Principe de pose du châssis coulissant	04
Coupes de principe du châssis ouvrant à la française (Rep 5)	05
Situation de pose du châssis OF (coupe verticale)	06
situation de pose du châssis OF (coupe horizontale)	07
Choix des tapées de doublage Choix des parcloles en fonction du vitrage	08
Détails des profilés du châssis OF (Rep 5)	09
Détails des accessoires du châssis OF (Rep 5)	10
Liste des taches de fabrication	11
Fiche technique de serrure 1 point	12
Fiche technique de cylindre à profil européen	13

Façade ouest

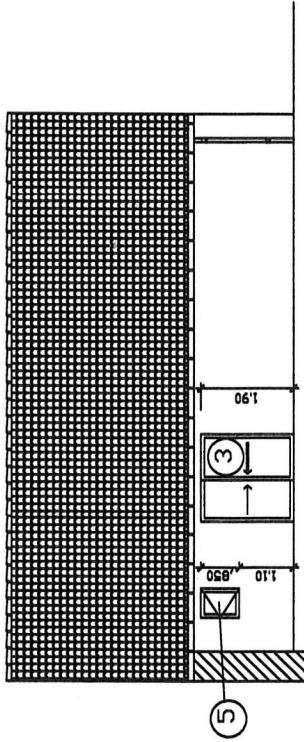

Façade sud

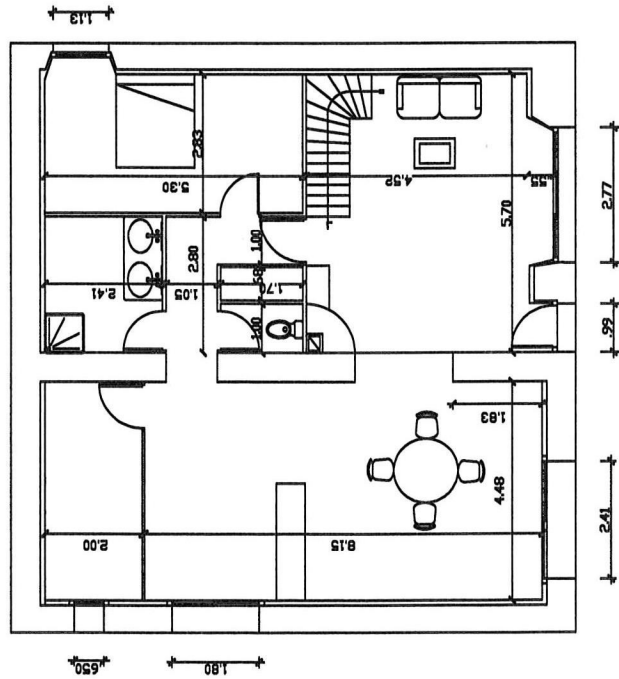
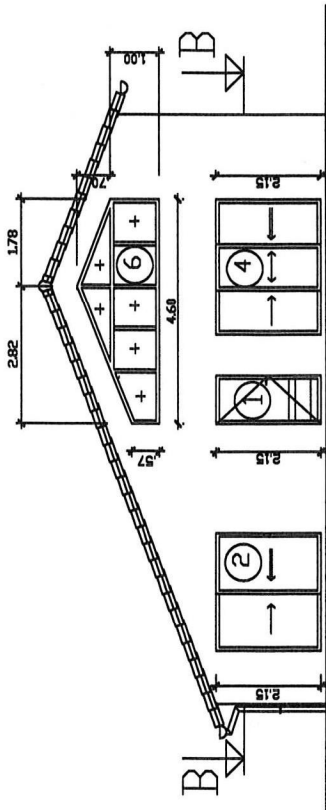

Vue en plan du rez-de-chaussée

PROJET DE RENOVATION D'UNE MAISON D'HABITATION



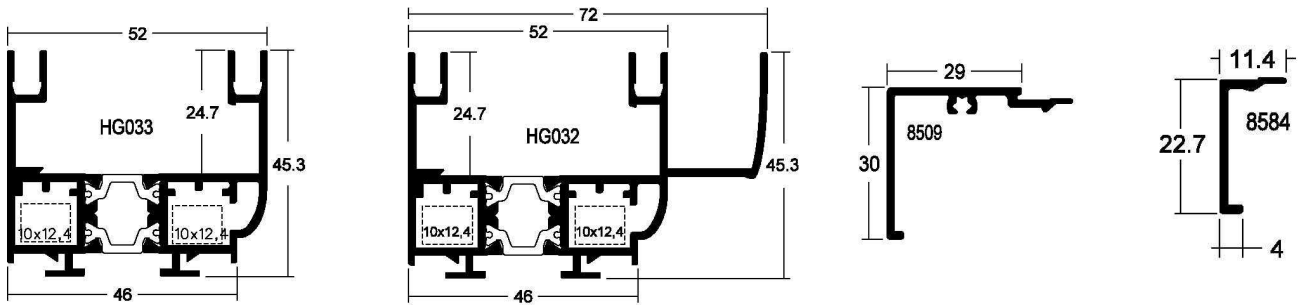

Détail des profilés du châssis coulissant (Rep 2)

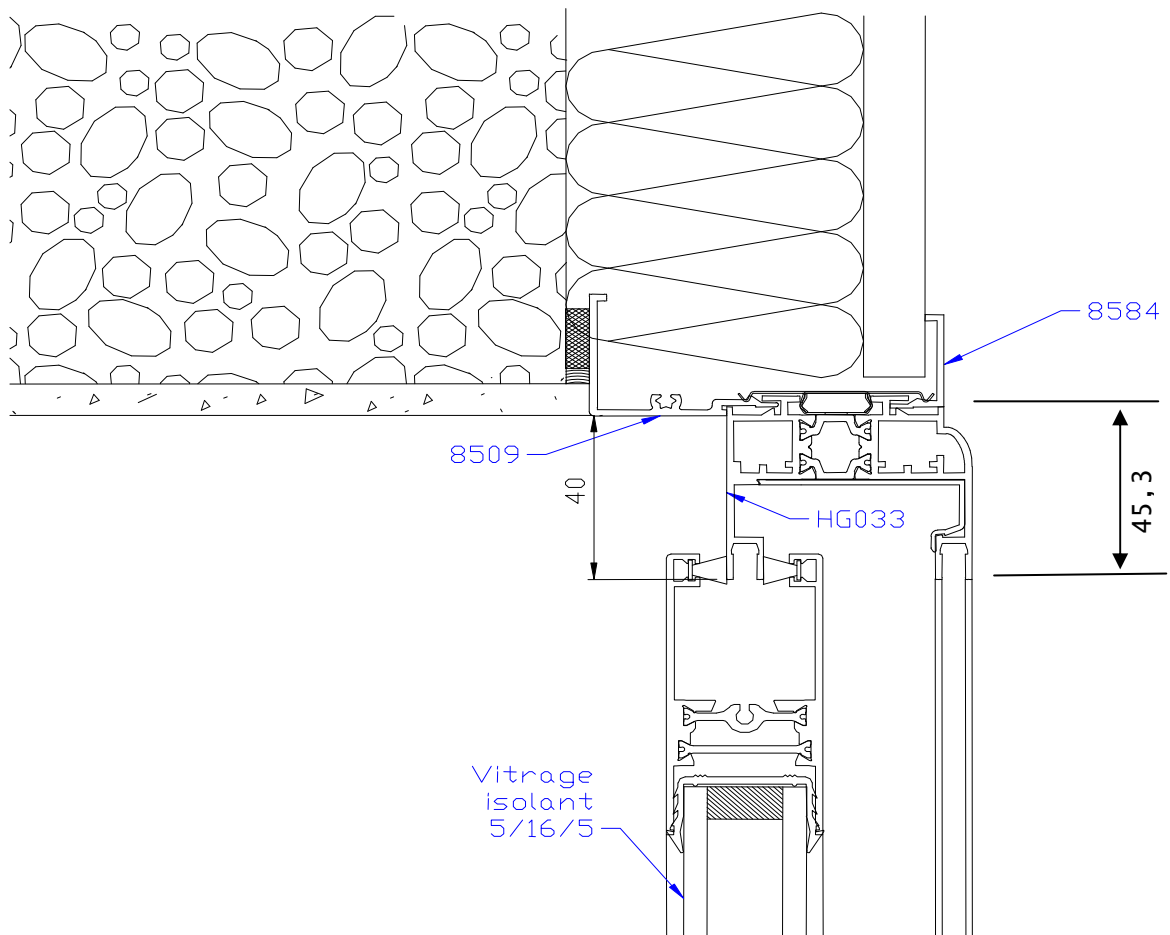

Principe de pose du châssis coulissant



Coupes de principe du châssis ouvrant à la française (Rep 5)

DEBIT PROFILES					
Référence	Profilsés	Coupes	Qté	Débits	
8015		Tige de crémonne	90/90	1	H-262
8203		Ouvrant	45/45	2	L-39
				2	H-39
8208		Dormant	45/45	1	L
8216		Dormant	45/45	1	L
				2	H
Suivant épaisseur vitrage		Parclose	90/90	2	L-129 H-168

ACCESOIRES		
Référence	Qté	Désignation
3138	1	Renfort de battue
3147	4	Support cale de vitrage
3151	2	Paumelle
3160	2	Défecteur
3255	1	Crémone réversible
3324	1	Fermeture à embouts
3330	8	Equerre a sertir-goupiller
3336	8	Equerre de maintien

JOINTS		
Référence	Qté	Désignation
Suivant vitrage	2L+2H	Joint intérieur
2920	5L+6H	Joint multifonction
3329	1L	Joint traverse haute

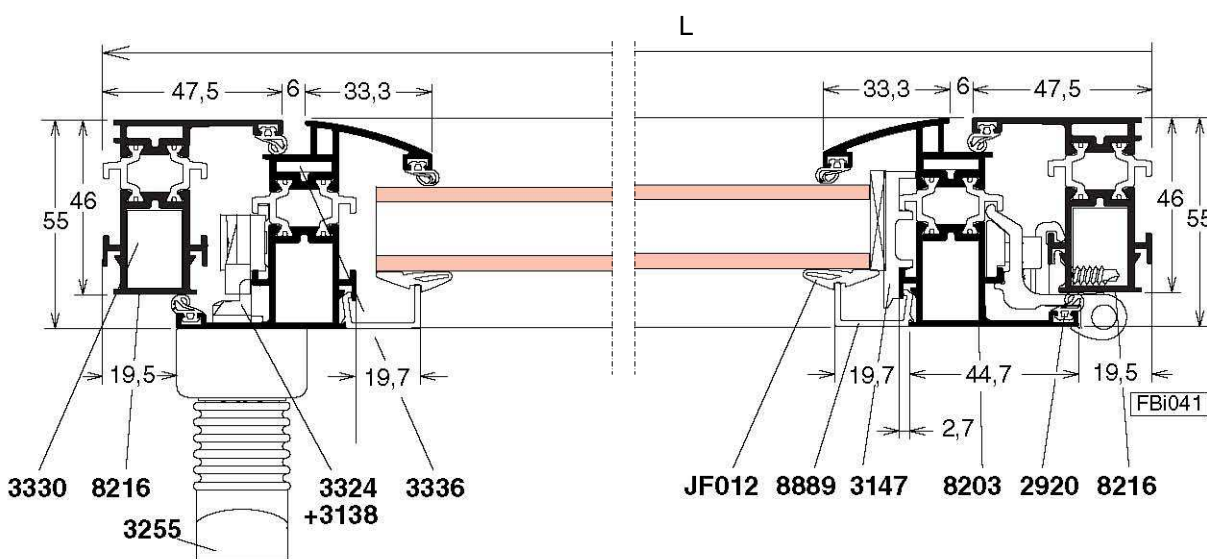
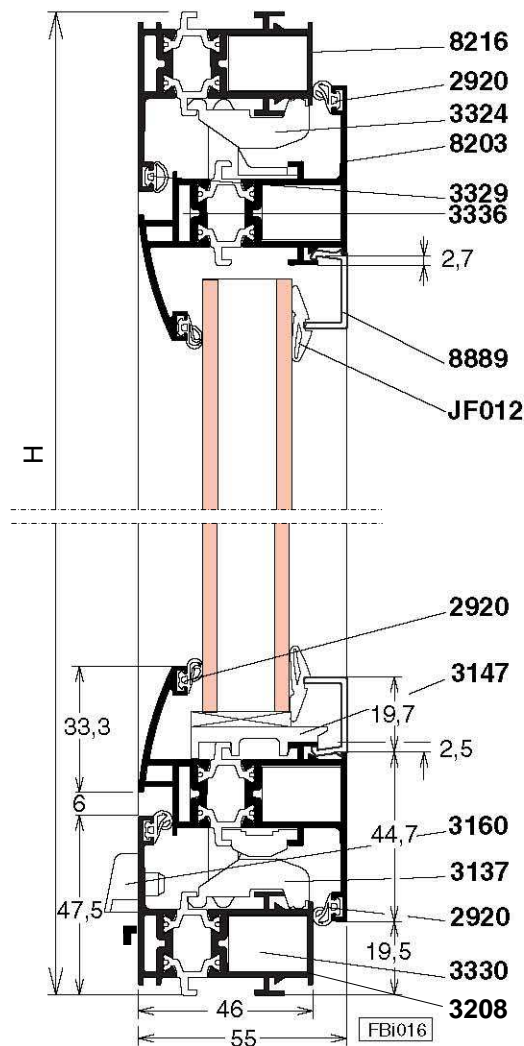

Situation de pose de pose du châssis OF (coupe verticale)

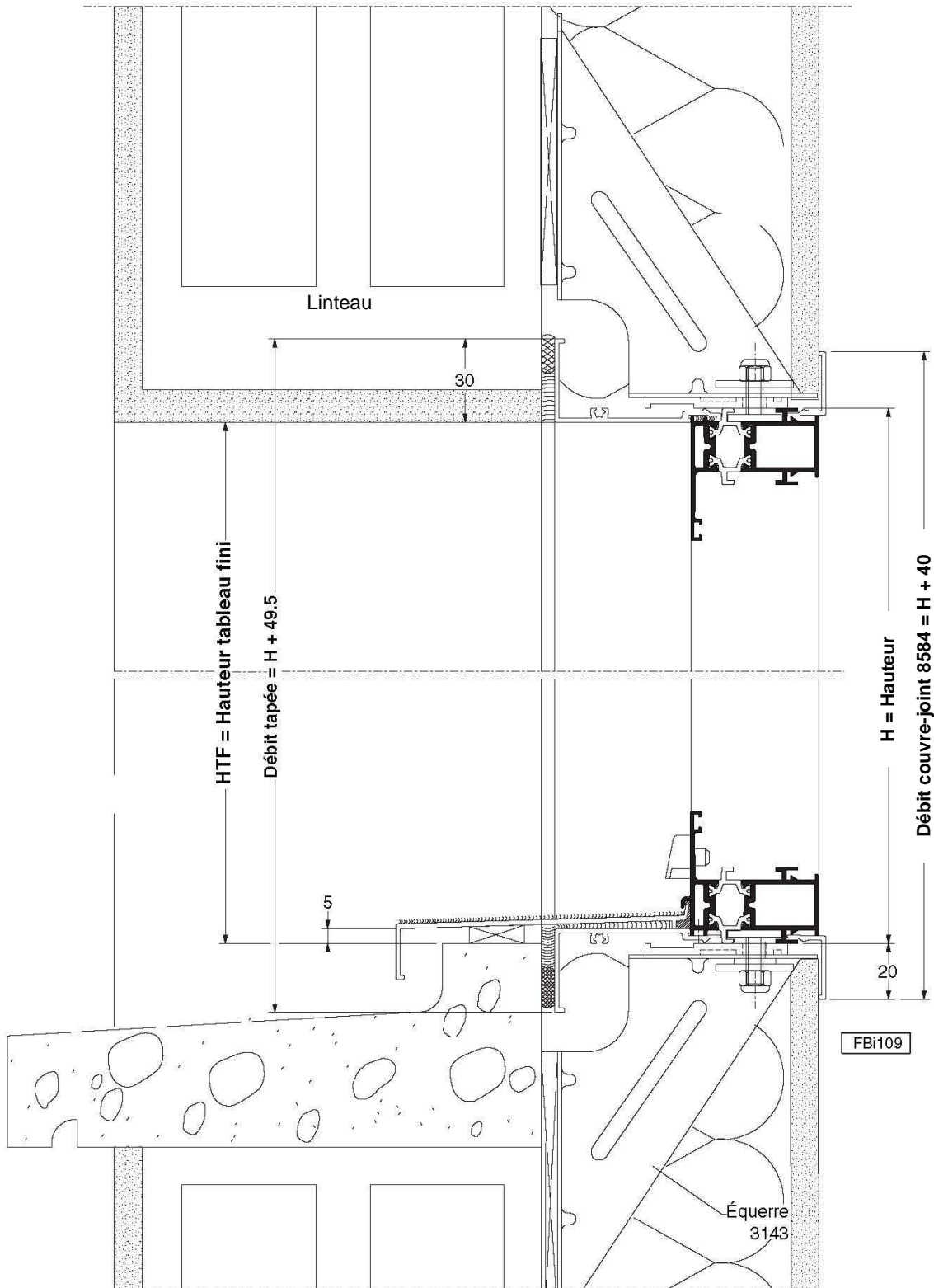

Situation de pose du châssis OF (coupe horizontale)

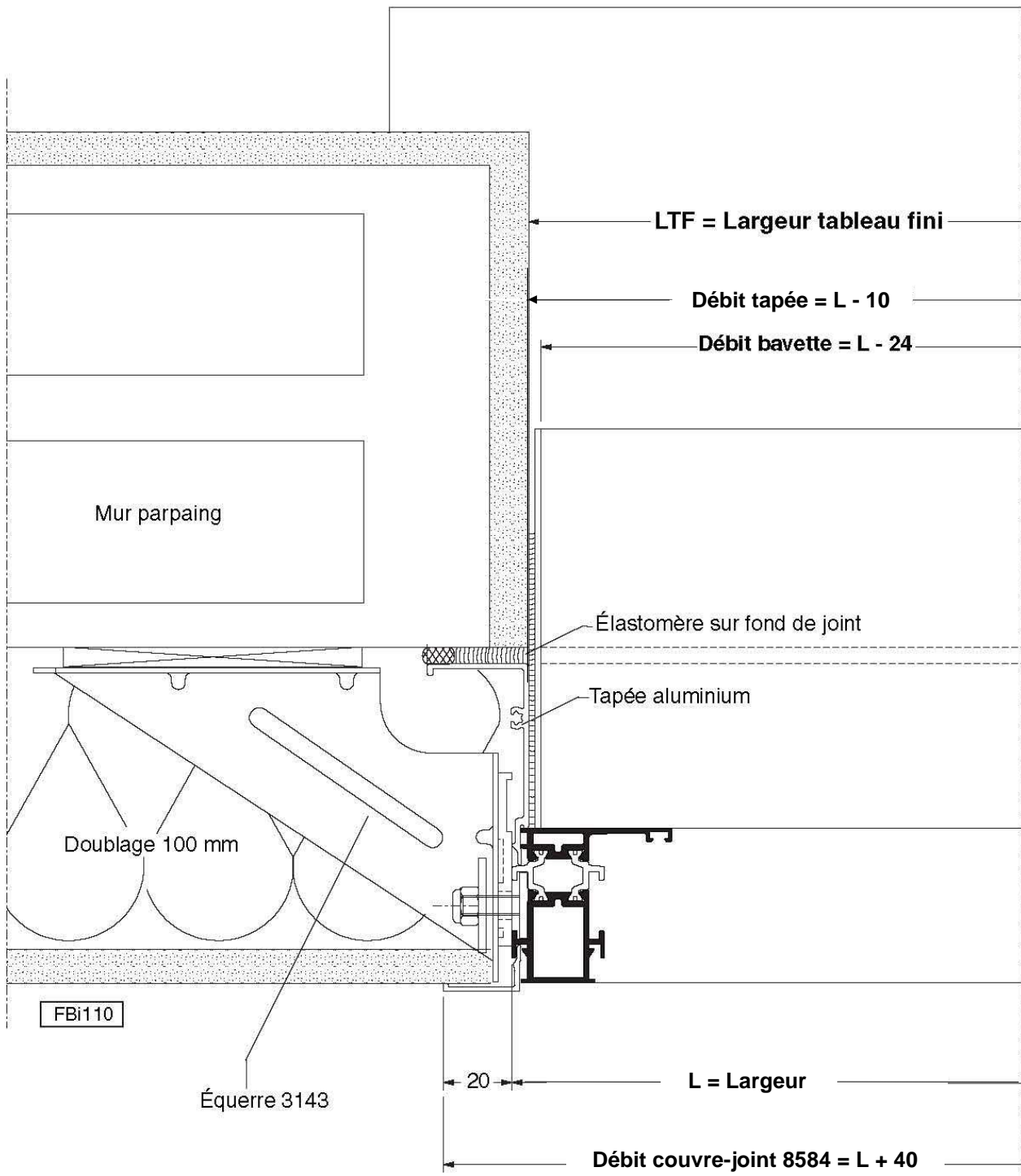

Choix des tapées de doublage

Épaisseur d'isolation	Référence tapée
60 mm	8533
80 mm	8509
100 mm	8510
100 mm	8243 retour de 90
120 mm	8511
140 mm	8512
160 mm	8513

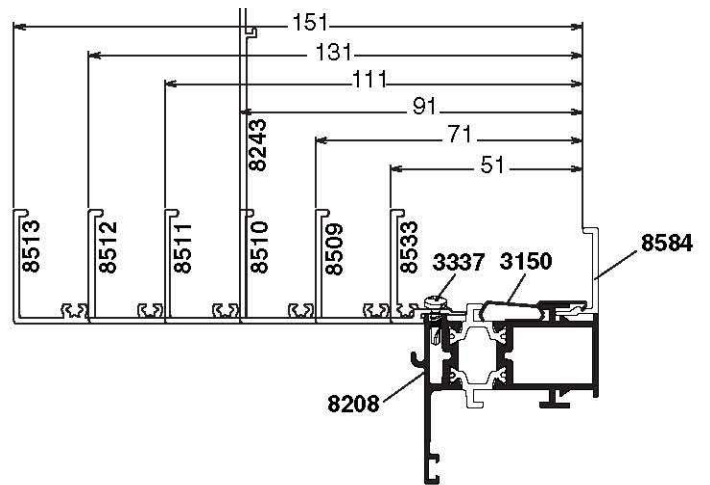

Choix des parcloles

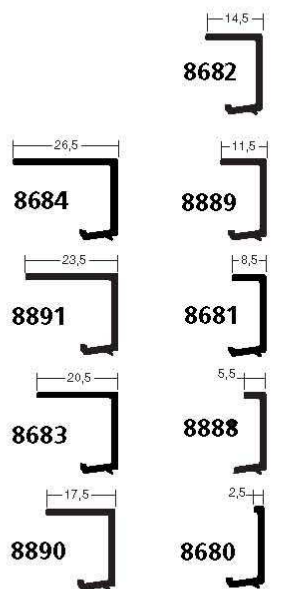

compression des joints



Épaisseur en mm	Joint à bourrer	Joint extérieur	Parclose droite
6 et 6,8 8 et 8,8	JF018 JF012	2920	8684
10 10,8 et 12	JF018 JF012	2920	8891
13 14 et 15	JF018 JF012	2920	8683
16 17 et 18	JF018 JF012	2920	8890
19 20 et 21	JF018 JF012	2920	8682
22 23 et 24	JF018 JF012	2920	8889
25 26 et 27	JF018 JF012	2920	8681
28 29 et 30	JF018 JF012	2920	8888
31 32 et 33	JF018 JF012	2920	8680

Détails des profilés du châssis OF (Rep 5)

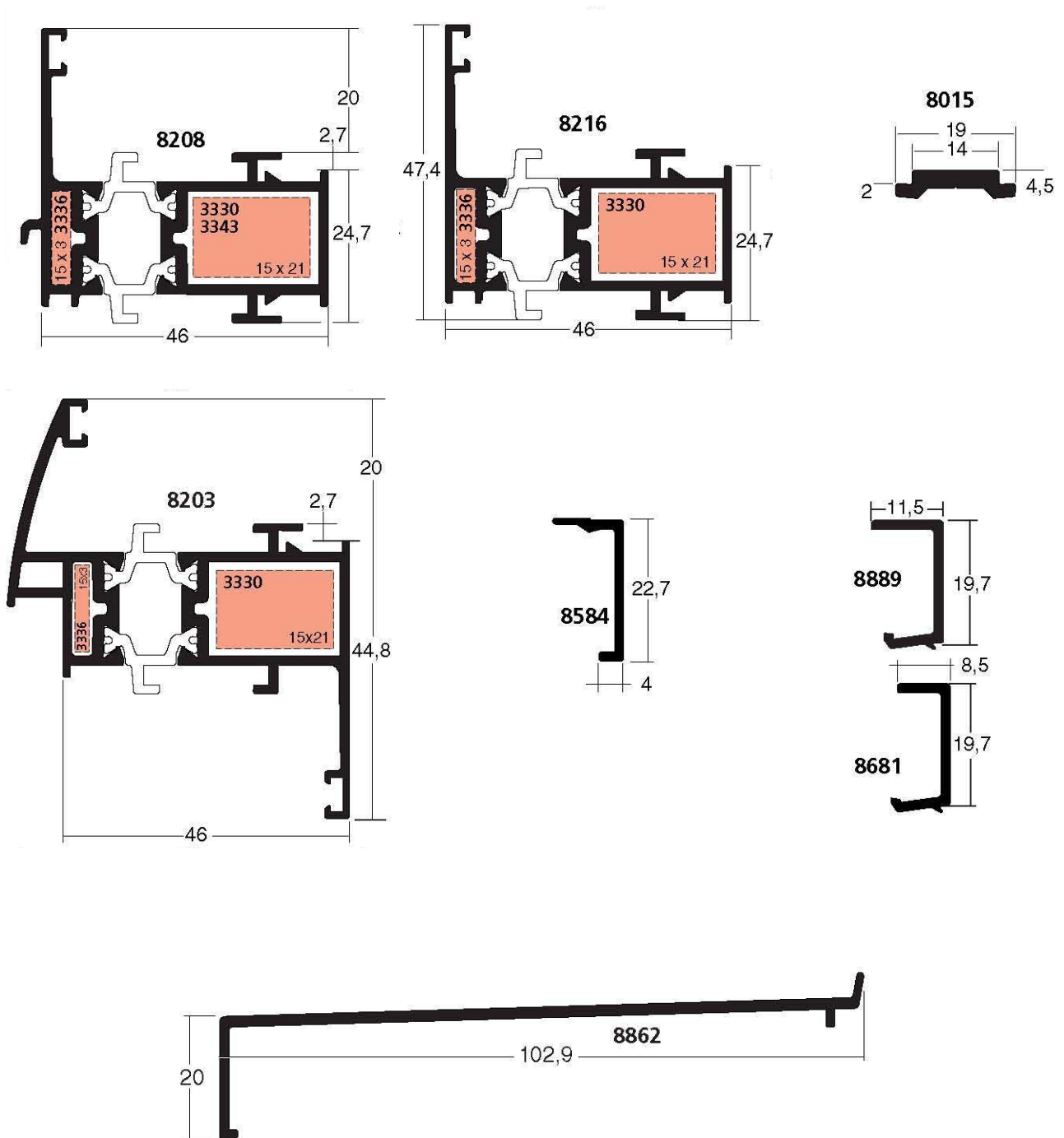

Détails des accessoires du châssis OF (Rep 5)

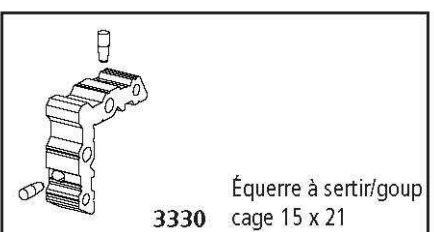
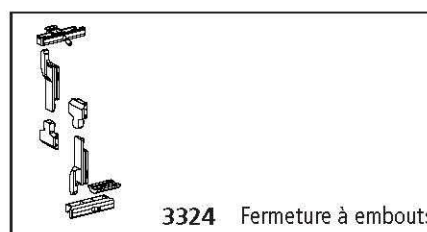
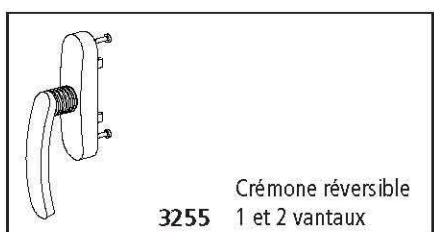
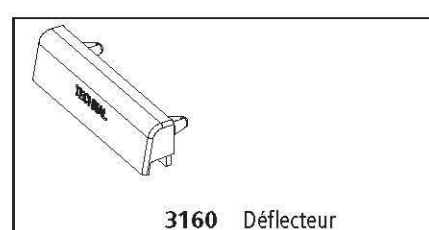
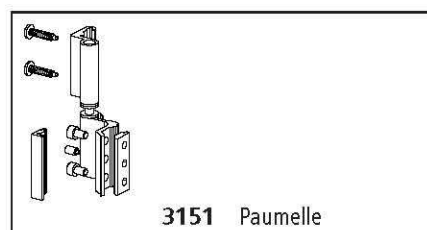
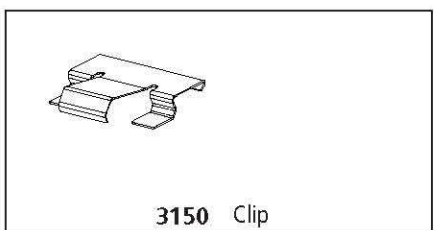
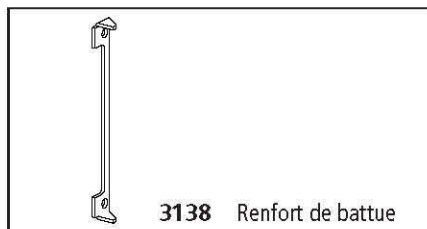
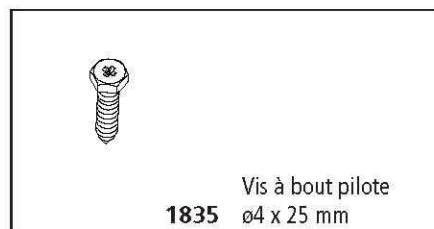

Liste des taches de fabrication

- Assemblage du cadre ouvrant
- Contrôle qualité
- Usinage pour crémone
- Montage de la crémone
- Mise en place du vitrage
- Nettoyage du châssis
- Assemblage du cadre dormant
- Poinçonnage des trous de drainage
- Montage des parclores et des joints a bourrées
- Poinçonnage pour équerres
- Montage des paumelles
- Pose des joints

92MTX-SERRURE 1 POINT ENTRAXE92

92MTX REF : 780 - À PÊNE DORMANT ET 1/2 TOUR
LARGEUR (A) : 36, 39, 41, 45
PROFIL EUROPÉEN

- Coffre et pièces internes traités anti-corrosion
- Têtière inox 304
- Pêne 1/2 tour réversible
- Rappel du 1/2 tour à la clé
- Sur demande pènes rallongés de + 5 mm
- Cylindre double profil européen panneton DIN
- Serrure livrée sans gâche

COTES VARIABLES DE LA 780, 880, 980							
A	36	39	41	45	47	52	57
B	21	24	26	30	32	37	42
C	12 ou 17						
D	14,5 ou 19,5						
E	9 ou 14						

REFERENCE	DECOR	GÂCHES
3102	INOX	GACHE 2MM
3104 à 3114	ALU SATINE	GACHE 4-6-8-10-12 ou14MM
3104 à 3114	ALU BRONZE	GACHE 4-6-8-10-12 ou14MM
4106	INOX	GACHE U 6MM

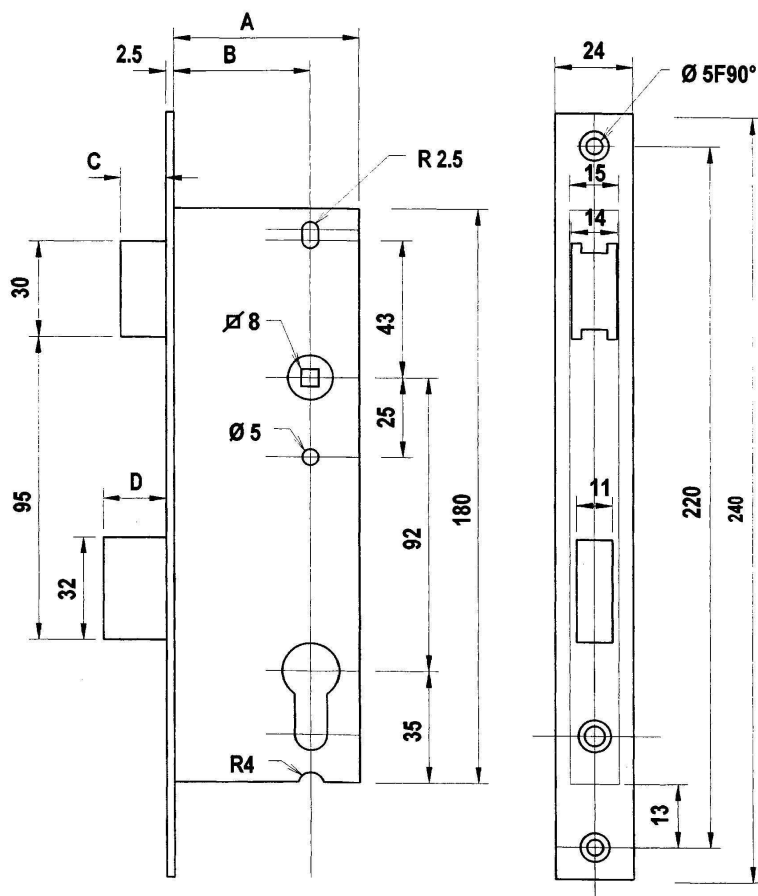

CYLINDRE À PROFIL EUROPÉEN

REF : 920 NF
DEMI BARILLET LAITON
1 ENTRÉE

- 5 pistons 3 clés

Autres dimensions : nous consulter

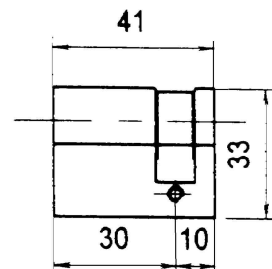
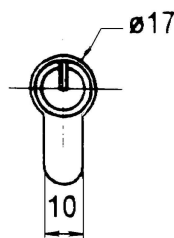

REF : 1263 L
BARILLET SYMÉTRIQUE
LAITON

- 5 pistons 3 clés
- Pour toute sûreté à larder

Autres dimensions : nous consulter

COTES VARIABLES		
Références	A	B
1263L62	30	30
1263L72	35	35
1263L82	40	40
1263L92	45	45

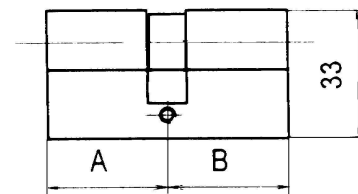
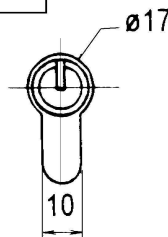

REF : 1263 L
BARILLET DISSYMMÉTRIQUE
LAITON

- 5 pistons 3 clés
- Pour toute sûreté à larder et serrure en applique à cylindre européen

Autres dimensions : nous consulter

COTES VARIABLES		
Références	A	B
1263L72	30	40
1263L82	30	50
1263L92	30	60

