

ARENA STADE COUVERT

62800 LIÉVIN



CONCOURS GÉNÉRAL DES MÉTIERS SESSION 2013



DOSSIER ENTREPRISE



Concours Général des Métiers Session 2013
Ouvrages du Bâtiment : Aluminium, Verre et Matériaux de Synthèse

Sommaire

Plan de la passerelle.	3
Vue éclatée du châssis composé et plan d'usinage du meneau.	4
Coupe horizontale porte 2 vantaux.	5
Coupe verticale porte 2 vantaux.	6
Planche à profils.	7
Fiche de montage pour une porte hall d'entrée REP C	8
Fiche de montage pour une porte hall d'entrée REP B	9
Fiche de montage pour un châssis composé REP A	10
Fiche blocs-outils	11 à 12
Choix d'un mastic	13 à 14
Nomenclature des menuiseries à frappe	15

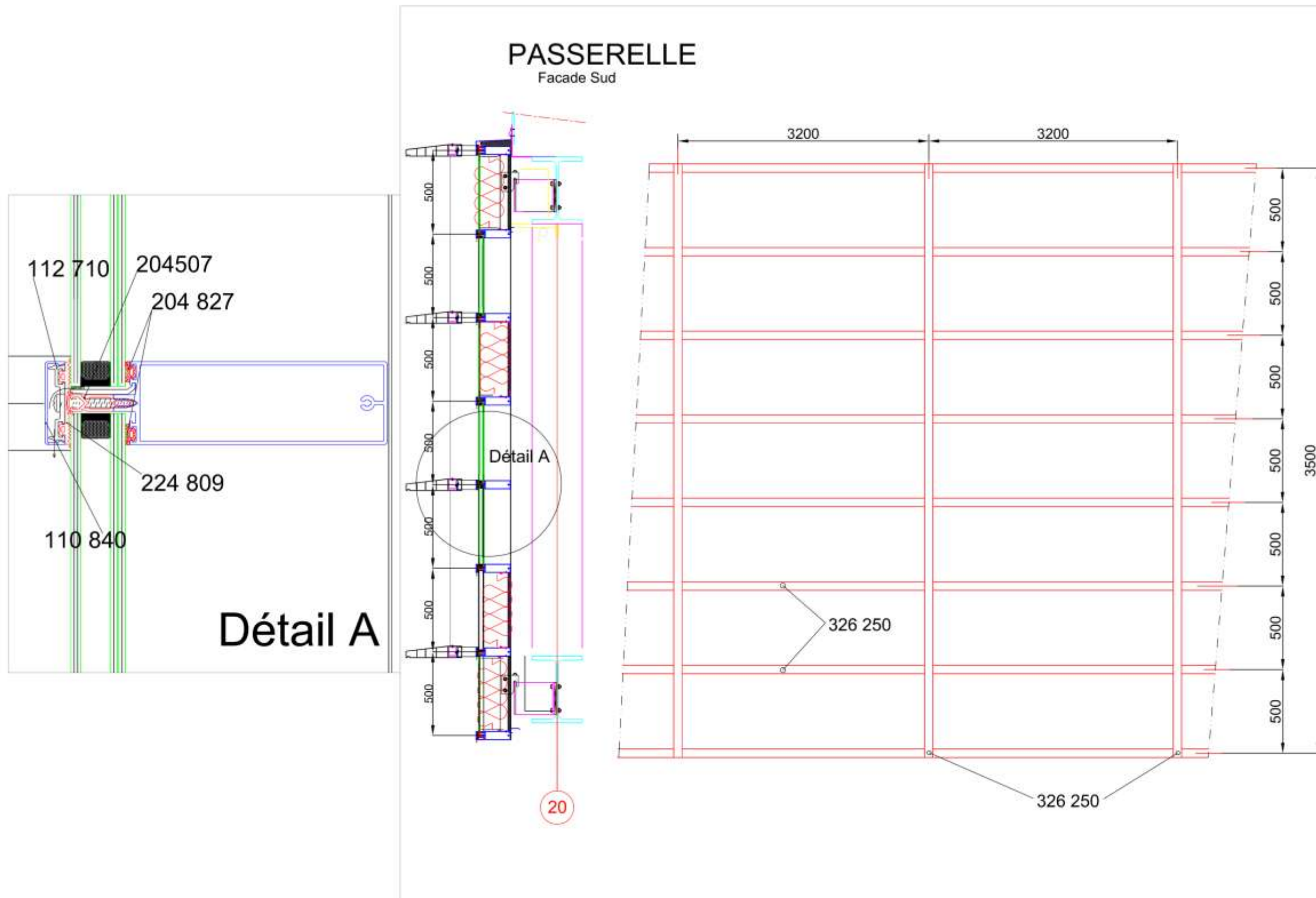

Meneau réf: 5412TH

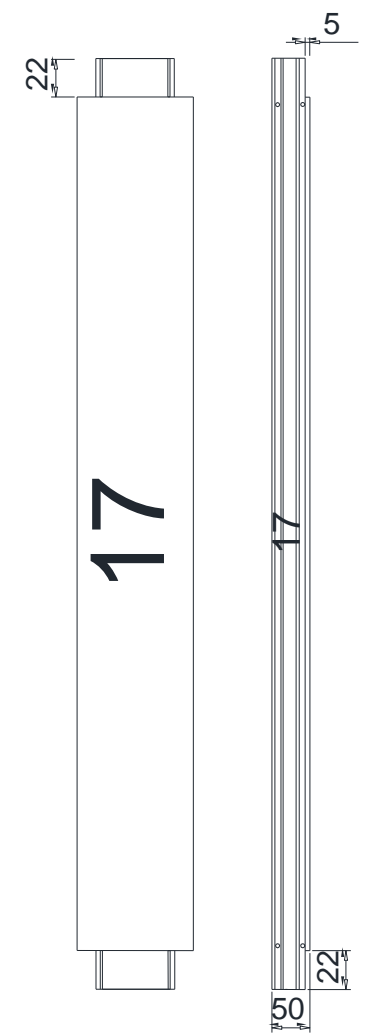

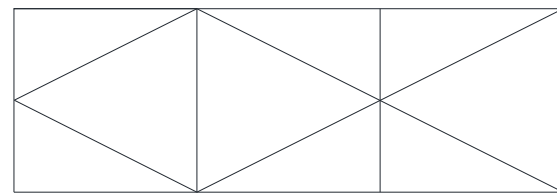

VUE INT

VUE ECLATEE DU REPERE FM501 et FM502

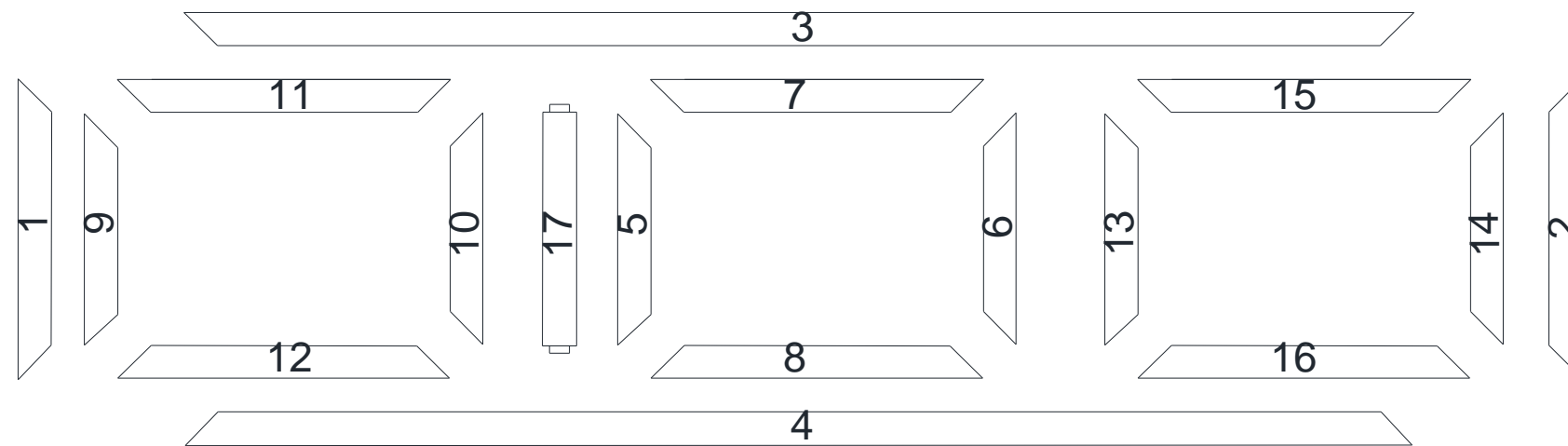

COUPE HORIZONTALE DE PRINCIPE A-A

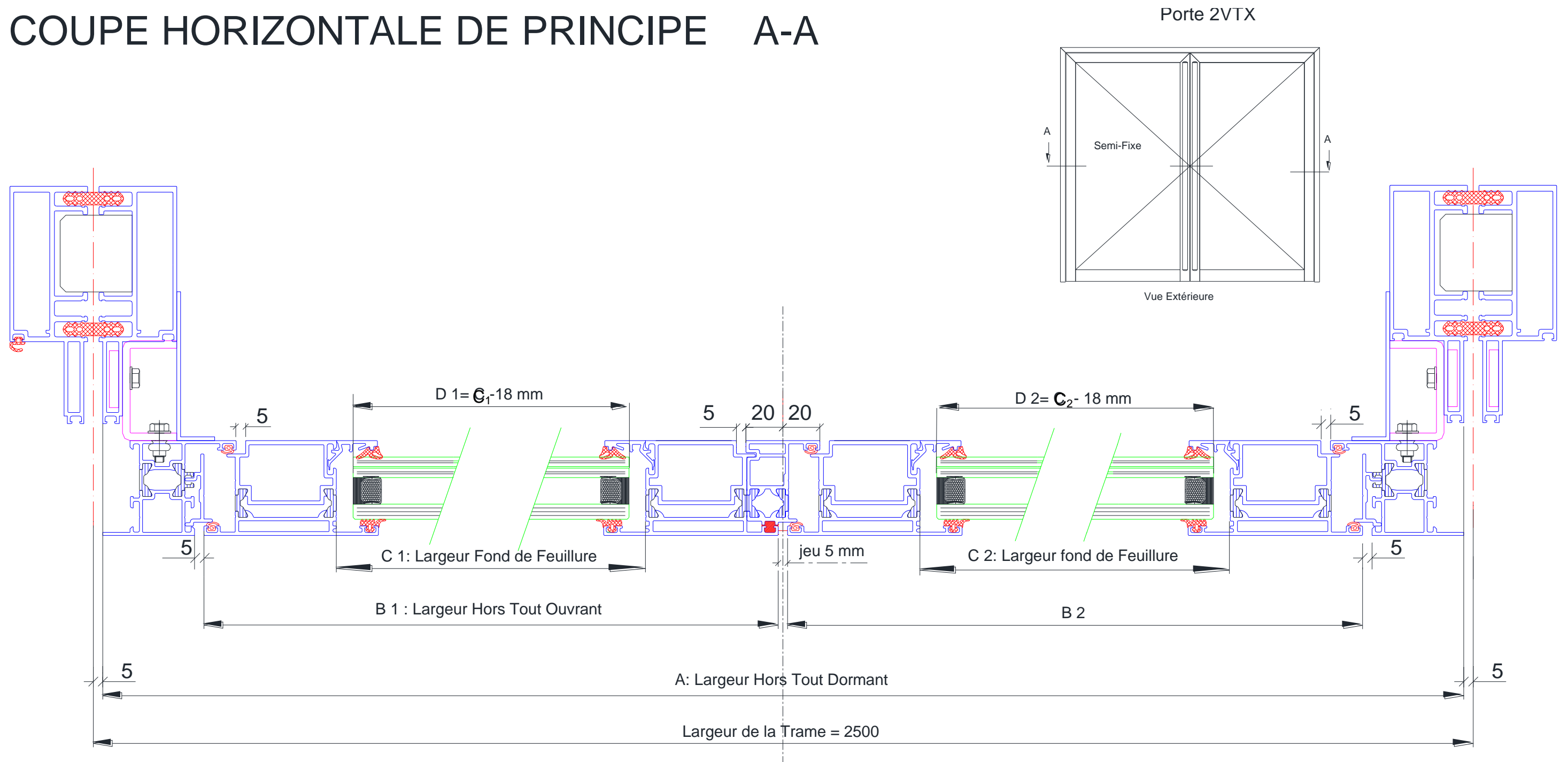

COUPE VERTICALE DE PRINCIPE B - B



PLANCHE A PROFILS

PROFILÉS UTILISÉS POUR LA FABRICATION DE LA PORTE 2 VANTAUX

HALL D'ENTRÉE

Ouvrant 157250

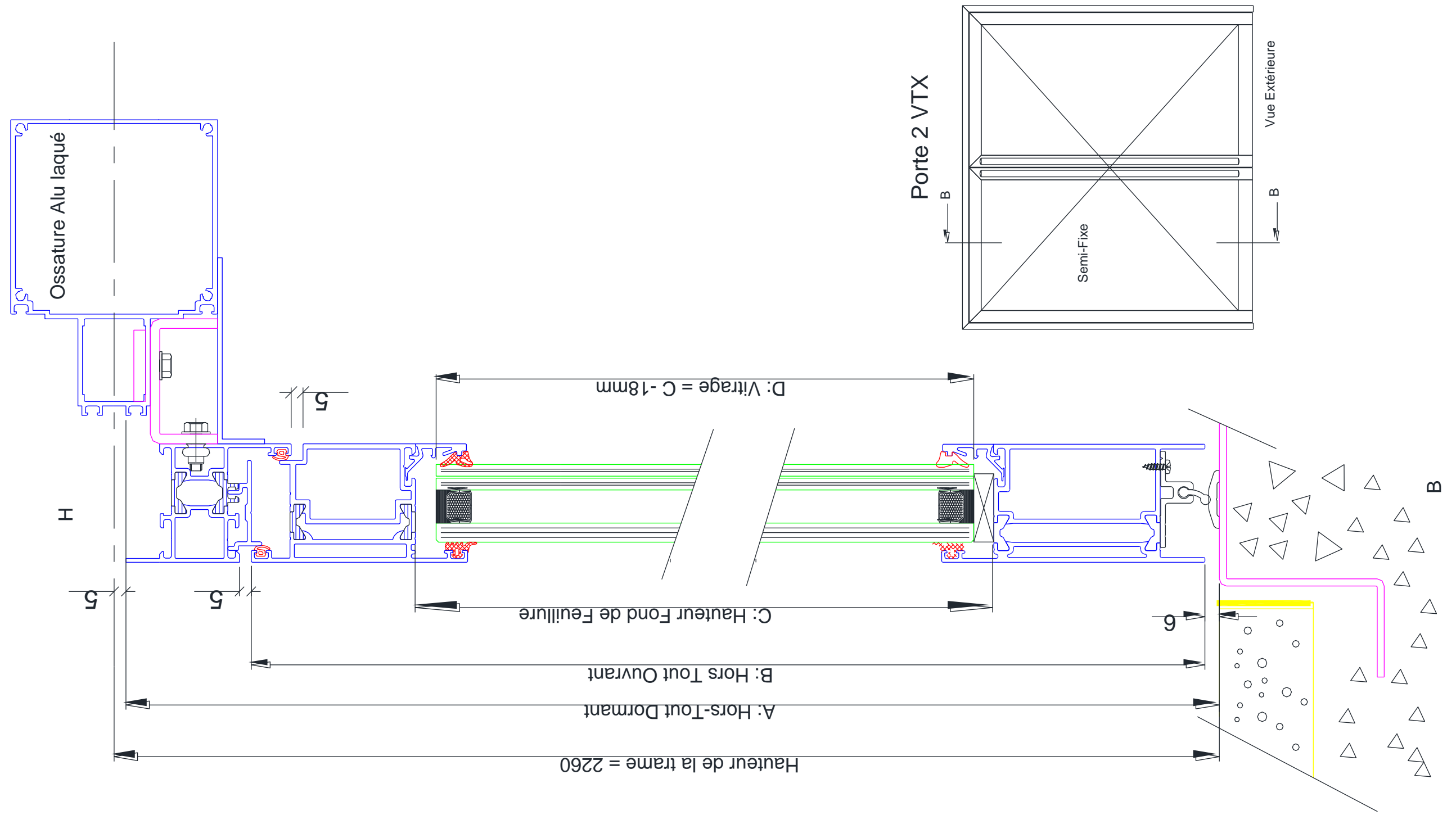
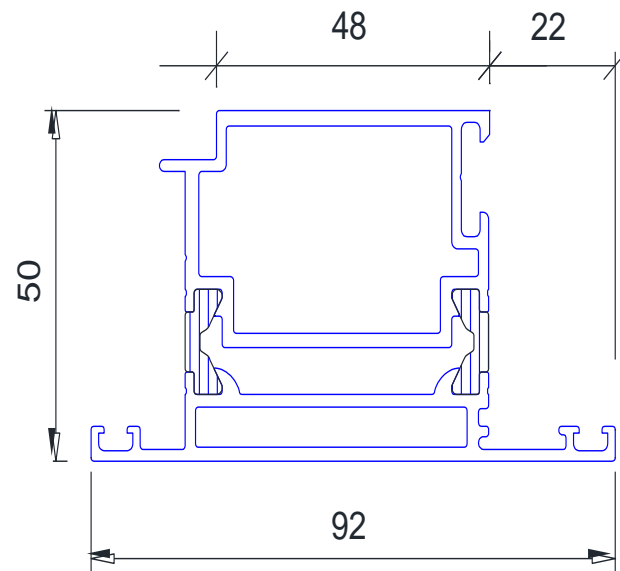

Battement Central 158010

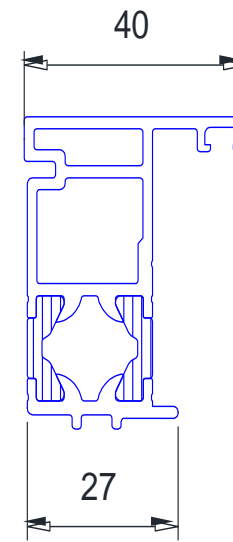

Dormant 159040

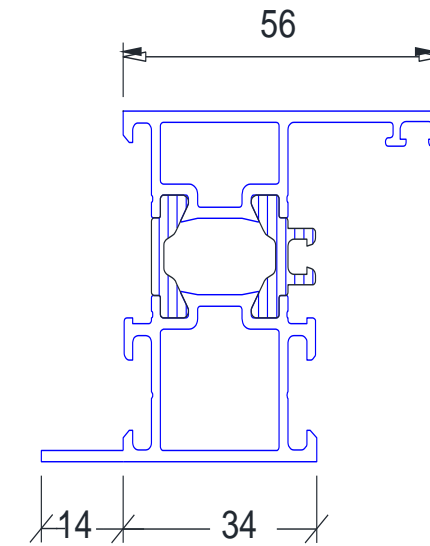

Plinthe 157930

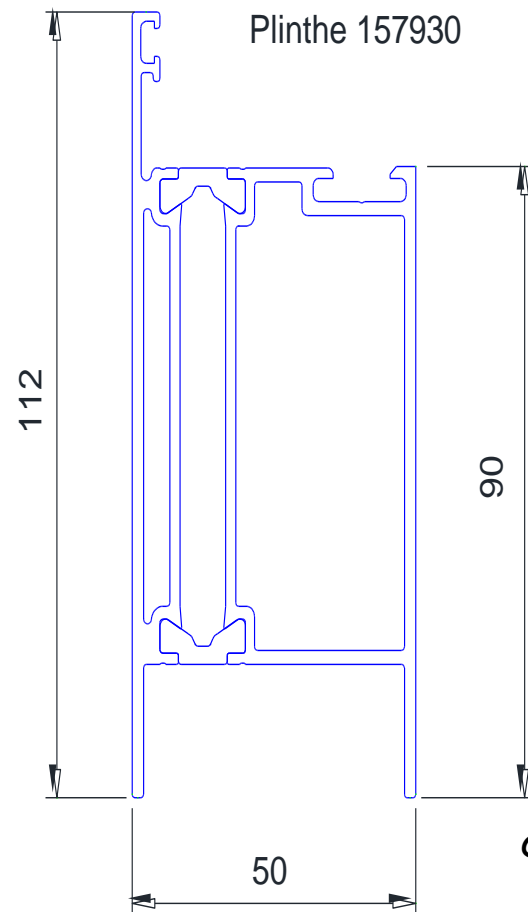

Parclose 184010

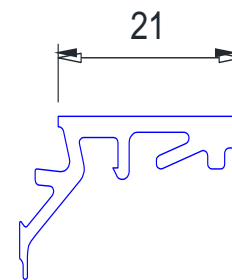

FICHE DE MONTAGE

N° Affaire : 00026/00

Référence : STADE COUVERT REGIONAL 2

Cliant : MAIRIE DE LIEVIN

Repère : C PORTES hall d'entrée

Modèle : 5TEA2 P.E. ANGLAISE, 2 VTX, COMETE 50TH A CLAMER
Vantail de service à droite

Qté : 1 Dimensions (LxH) : 2193 x 2400

Poids Unitaire : 140 Kg

Code Dormant: M1

Jeu supplémentaire sous porte: 5mm.

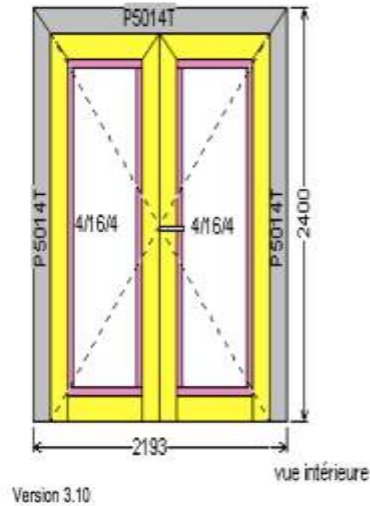

Type de fabrication : Assemblé

(Les débits sont en mesure EXTERIEURE)

Profil	Décor	Qté	Débit	Coupes G/D	Commentaire	Haut.
5052	9016EM	4	908.3	90 90	PARCLOSE HORIZONTALE	
5052	9016EM	4	2076.1	90 90	PARCLOSE VERTICALE	
5437	NR	2	908.3	90 90	PORTE BROSSE EN PVC	
6622	9016EM	1	1008.9	90 90	REJET D'EAU SUR VTL SERVICE	
6622	9016EM	1	1030.9	90 90	REJET D'EAU SUR VTL SEMI-FIXE	
P5001	AS20	1	2081.8	90 90	SEUIL PLAT 8 mm	
P5014T	9016EM	1	2193.0	45 45	TRAVERSE HAUTE HUISSERIE (ANGLAISE)	
P5014T	9016EM	1	2400.0	45 90	MONTANT HUISSERIE (ANGLAISE)	
P5014T	9016EM	1	2400.0	90 45	MONTANT HUISSERIE (ANGLAISE)	
P5023T	9016EM	1	2333.4	90 45	OUVRANT MONTANT SEMI-FIXE	
P5024T	9016EM	2	1056.9	45 45	OUVRANT TRAVERSE HAUTE	
P5024T	9016EM	1	2333.4	45 90	OUVRANT MONTANT, PAUMELLES	
P5024T	9016EM	1	2333.4	45 90	OUVRANT MONTANT, SERRURE	1029
P5024T	9016EM	1	2333.4	90 45	OUVRANT MONTANT, PAUMELLES	
P5046T	9016EM	2	908.3	90 90	PLINTE VANTAIL 161 MM, DRAINER	

Accessoires Montés :

Référence	Décor	Qté	Débit	Désignation	Opt.
1827	9016EM	1	.0	ENTREE DE CYLINDRE (ADHESIVE)	O1
1831		1	.0	BARILLET DOUBLE PANETON DIN VARIE	B0
1860	9010	1	.0	BEQUILLE DOUBLE BOREALE	Ef
5238		6	.0	VIS A TETE CLIPABLE POUR JET D'EAU	
5248		24	.0	VIS CONIQUE INOX	
540000		1	18728.0	JOINT DE BATTEMENT	
5705/16		1	4334.0	BROSSE D'ETANCHEITE AU SOL HT 16mm	
5762	9010	1	.0	CREMONE POMPIER POUR VANTAIL SEMI-FIXE	C3
6672	BL	2	.0	EMBOUT REJET D'EAU	
900		1	12512.0	JOINT DE VITRAGE EXT.	
904		1	12512.0	JOINT DE VITRAGE INT.	
A5000	BL	1	.0	FIXATION SEUIL PLAT	J1
A5005	BL	2	.0	EMBOUT SEMI-FIXE	
A5006	BL	4	.0	SUPPORT CALE DE VITRAGE	
A50071		8	.0	EQUERRE D'ASSEMBLAGE OUVRANT	
A50091		4	.0	EQUERRE D'ASSEMBLAGE HUISSERIE	
A50105		8	.0	BLOC D'ASSEMBLAGE	I
A5029		1	.0	GACHE CENTRALE	M0
A5032	9016EM	6	.0	PAUMELLE A CLAMER	G0
A5033	NR	1	.0	EMBOUT ETANCHEITE MONTANT VTL	I0
A5035	NR	3	.0	EMBOUT ETANCHEITE MONTANT VTL	I0
A5050		3	.0	ETANCHEITE BASSE OUVRANT	J1
A5062		1	.0	SERRURE 5 PTS A CROCHETS PENE 1/2 TOUR A LA CLEF	AC

FICHE DE MONTAGE

N° Affaire : 00026/00

Référence : STADE COUVERT REGIONAL 2

Cliant : MAIRIE DE LIEVIN

Repère : C PORTES hall d'entrée

Modèle : 5TEA2 P.E. ANGLAISE, 2 VTX, COMETE 50TH A CLAMER
Vantail de service à droite

Qté : 1 Dimensions (LxH) : 2193 x 2400

Poids Unitaire : 140 Kg

Code Dormant: M1

Jeu supplémentaire sous porte: 5mm.

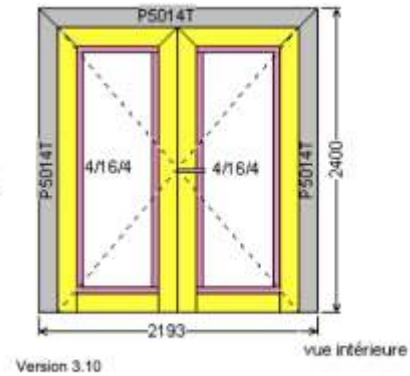

Accessoires Montés :

Référence	Décor	Qté	Débit	Désignation	Opt.
J5001	NR	1	18728.0	JOINT DE FINITION	
RIV 5		4	.0	ECROU A SERTIR M5	
TCB7X25		6	.0	FIXATION DU PORTE BALAI	

Accessoires Posés sur chantier :

Référence	Décor	Qté	Débit	Désignation	Opt.
1800	9010	1	.0	FERME PORTE AVEC BRAS ARTICULE	N1
5612	BL	4	.0	DEFLECTEUR A CLAPET	R0

Remplissage	Qté	Dimensions (L x H x h)	Désignation	N° Id.	
4/16/4	24mm	2	894.0 x 2106 x	DV ISOLANT 2 FACES CLAIRES	1

	M.O. de fabrication	M.O. de Pose
Prévue	977	0
Réalisée		

FICHE DE MONTAGE

N° Affaire : 00026/00
Référence : STADE COUVERT REGIONAL 2
Client : MAIRIE DE LIEVIN

Repère : B PORTES hall d'entrée
Modèle : 5TEA2 P.E. ANGLAISE, 2 VTX, COMETE 50TH A CLAMER
Vantail de service à droite

Qté : 4 Dimensions (LxH) : 2500 x 2400

Poids Unitaire : 157 Kg

Code Dormant: M1

Jeu supplémentaire sous porte: 5mm.

Type de fabrication : **Assemblé**

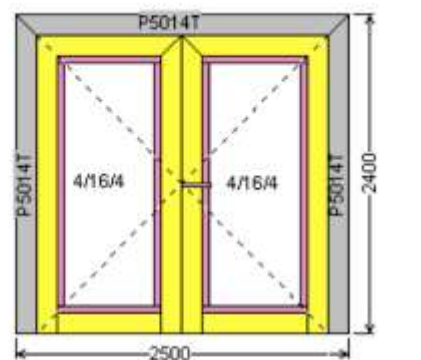

Version 3.10

vue intérieure

(Les débits sont en mesure EXTERIEURE)

Profil	Décor	Qté	Débit	Coupes G/D	Commentaire	Haut.
5052	9016EM	4	1061.8	90 90	PARCLOSE HORIZONTALE	
5052	9016EM	4	2076.1	90 90	PARCLOSE VERTICALE	
5437	NR	2	1061.8	90 90	PORTE BROSSÉ EN PVC	
6622	9016EM	1	1162.4	90 90	REJET D'EAU SUR VTL SERVICE	
6622	9016EM	1	1184.4	90 90	REJET D'EAU SUR VTL SEMI-FIXE	
P5001	AS20	1	2388.8	90 90	SEUIL PLAT 8 mm	
P5014T	9016EM	1	2400.0	45 90	MONTANT HUISSERIE (ANGLAISE)	
P5014T	9016EM	1	2400.0	90 45	MONTANT HUISSERIE (ANGLAISE)	
P5014T	9016EM	1	2500.0	45 45	TRAVERSE HAUTE HUISSERIE (ANGLAISE)	
P5023T	9016EM	1	2333.4	90 45	OUVRANT MONTANT SEMI-FIXE	
P5024T	9016EM	2	1210.4	45 45	OUVRANT TRAVERSE HAUTE	
P5024T	9016EM	1	2333.4	45 90	OUVRANT MONTANT, PAUMELLES	
P5024T	9016EM	1	2333.4	45 90	OUVRANT MONTANT, SERRURE	1029
P5024T	9016EM	1	2333.4	90 45	OUVRANT MONTANT, PAUMELLES	
P5046T	9016EM	2	1061.8	90 90	PLINTE VANTAIL 161 MM, DRAINER	

Accessoires Montés :

Référence	Décor	Qté	Débit	Désignation	Opt.
1827	9016EM	1	.0	ENTRÉE DE CYLINDRE (ADHESIVE)	O1
1831		1	.0	BARILLET DOUBLE PANETON DIN VARIE	B0
1860	9010	1	.0	BEQUILLE DOUBLE BOREALE	Ef
5236		9	.0	VIS A TETE CLIPABLE POUR JET D'EAU	
5248		24	.0	VIS CONIQUE INOX	
540000		1	19342.0	JOINT DE BATTEMENT	
5705/16		1	4948.0	BROSSE D'ETANCHEITE AU SOL HT 16mm	
5762	9010	1	.0	CREMONE POMPIER POUR VANTAIL SEMI-FIXE	C3
6672	BL	2	.0	EMBOUT REJET D'EAU	
900		1	13124.0	JOINT DE VITRAGE EXT.	
904		1	13124.0	JOINT DE VITRAGE INT.	
A5000	BL	1	.0	FIXATION SEUIL PLAT	J1
A5005	BL	2	.0	EMBOUT SEMI-FIXE	
A5006	BL	4	.0	SUPPORT CALE DE VITRAGE	
A50071		8	.0	EQUERRE D'ASSEMBLAGE OUVRANT	
A50091		4	.0	EQUERRE D'ASSEMBLAGE HUISSERIE	
A50105		8	.0	BLOC D'ASSEMBLAGE	I
A5029		1	.0	GACHE CENTRALE	M0
A5032	9016EM	8	.0	PAUMELLE A CLAMER	G0
A5033	NR	1	.0	EMBOUT ETANCHEITE MONTANT VTL	J0
A5035	NR	3	.0	EMBOUT ETANCHEITE MONTANT VTL	J0
A5050		3	.0	ETANCHEITE BASSE OUVRANT	J1
A5062		1	.0	SERRURE 5 PTS A CROCHETS PENE 1/2 TOUR A LA CLEF	AC

FICHE DE MONTAGE

N° Affaire : 00026/00
Référence : STADE COUVERT REGIONAL 2
Client : MAIRIE DE LIEVIN

Repère : B PORTES hall d'entrée
Modèle : 5TEA2 P.E. ANGLAISE, 2 VTX, COMETE 50TH A CLAMER
Vantail de service à droite

Qté : 4 Dimensions (LxH) : 2500 x 2400

Poids Unitaire : 157 Kg

Code Dormant: M1

Jeu supplémentaire sous porte: 5mm.

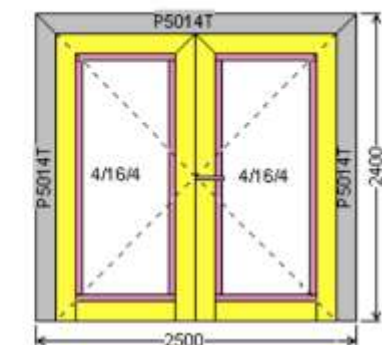

Version 3.10

vue intérieure

Accessoires Montés :

Référence	Décor	Qté	Débit	Désignation	Opt.
J5001	NR	1	19342.0	JOINT DE FINITION	
RIV 5		4	.0	ECROU A SERTIR M5	
TCB7X25		9	.0	FIXATION DU PORTE BALAI	

Accessoires Posés sur chantier :

Référence	Décor	Qté	Débit	Désignation	Opt.
1800	9010	1	.0	FERME PORTE AVEC BRAS ARTICULE	N1
5612	BL	4	.0	DEFLECTEUR A CLAPET	R0

Remplissage	Qté	Dimensions (L x H x h)	Désignation	N° Id.	
4/16/4	24mm	2	1048.0 x 2106 x	DV ISOLANT 2 FACES CLAIRES	1

	M.O. de fabrication	M.O. de Pose
Prévue	989	0
Réalisée		

FICHE DE MONTAGE

N° Affaire : 00025/00
 Référence : STADE COUVERT REGIONAL
 Client : MAIRIE DE LIEVIN
 Repère : A FM502/FM501
 Modèle : 5CS CHASSIS COMPOSE, GAMME ESPACE 50TH

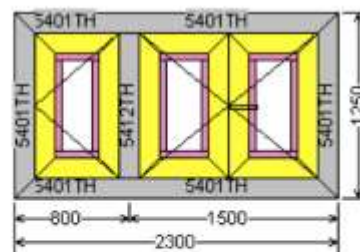

Qté : 41 Dimensions (LxH) : 2300 x 1250
 Poids Unitaire : 79 Kg
 Code Dormant: 5C

Quantité pour 1 menuiserie

Version 3.10 vue intérieure

Type de fabrication : Assemblé

(Les débits sont en mesure EXTERIEURE)

Profil	Décor	Qté	Débit	Coupes G/D	Commentaire	Haut.
5052	9016EM	4	638.0	90 90	PARCLOSE HORIZONTALE	
5052	9016EM	2	669.5	90 90	PARCLOSE HORIZONTALE	
5052	9016EM	6	1075.0	90 90	PARCLOSE VERTICALE	
5401TH	9016EM	1	1250.0	45 45	Mont. 1, DORMANT 50, TP6=3	
5401TH	9016EM	1	1250.0	45 45	Mont. 3, DORMANT 50, TP6=3	
5401TH	9016EM	1	2300.0	45 45	Trav. 1, DORMANT 50, TP6=4	
5401TH	9016EM	1	2300.0	45 45	Trav. 2, DRAINER, DORMANT 50	
5412TH	9016EM	1	1194.0	90 90	Mont. 2, MENEAU 99	
5420TH	9016EM	1	1136.0	90 90	MONTANT OUVRANT SEMI-FIXE	
5421TH	9016EM	4	725.0	45 45	TRAVERSE OUVRANT, 1/2 DRAINER	
5421TH	9016EM	2	756.5	45 45	TRAVERSE OUVRANT, 1/2 DRAINER	
5421TH	9016EM	2	1206.0	45 45	1/2 PAUMELLES A DRTE, 1/2 CREMONE A GCHE	300
5421TH	9016EM	4	1206.0	45 45	MONTANT VTL, 2/4 PAUMELLES, 1/4 CREMONE	300
5701	AS20	2	190.0	90 90	TIGE SOUS CREMONE, PERCER 06 à 10mm BORD	
5701	AS20	2	796.0	90 90	TIGE SUR CREMONE, PERCER 06 à 10mm BORD	

Accessoires Montés :

Référence	Décor	Qté	Débit	Désignation	Opt.
5226		12	.0	EQUERRE ASSEMBLAGE OUVRANT	
5248		36	.0	VIS CONIQUE INOX	
5262	BL	1	.0	ETANCHEITE JOINTEMENT DES VANTAUX	
5270		4	.0	EQUERRE DE MAINTIEN	
5274		12	.0	EQUERRE MAINTIEN VANTAIL	
5282		32	.0	EQUERRE DE RENFORT INOX	
5292		2	.0	BLOC D' ASSEMBLAGE	
5545		1	11246.0	JOINT BARRIERE	
5546		4	.0	PIECE D'ANGLE POUR JOINT BARRIERE	
5546		4	.0	ANGLE VULCANISE	
5566		1	11246.0	JOINT BATTUE	
5592		12	.0	SUPPORT CALE DE VITRAGE	
5808N		1	.0	DEMI-ESPACEUR VANTAIL SEMI-FIXE	B0
5863N		2	.0	POINT DE VERROUILLAGE SUPPLEMENTAIRE	A0
5866	9016EM	9	.0	PAUMELLES 2 BRANCHES	C0
5874N	9016EM	2	.0	CREMONE FERMETURE O.F. REVERSIBLE	A0
900		1	11204.0	JOINT DE VITRAGE EXT.	
904		1	11204.0	JOINT DE VITRAGE INT.	
9401		4	.0	EQUERRE A VISSER	
TCB10X38		3	.0	VIS DE FIXATION 5420TH	

Accessoires Posés sur chantier :

Référence	Décor	Qté	Débit	Désignation	Opt.
-----------	-------	-----	-------	-------------	------

FICHE DE MONTAGE

N° Affaire : 00025/00
 Référence : STADE COUVERT REGIONAL
 Client : MAIRIE DE LIEVIN
 Repère : A FM502/FM501
 Modèle : 5CS CHASSIS COMPOSE, GAMME ESPACE 50TH

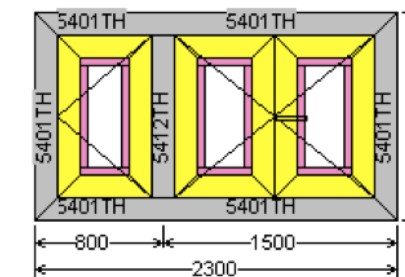

Qté : 41 Dimensions (LxH) : 2300 x 1250
 Poids Unitaire : 79 Kg

Code Dormant: 5C

Version 3.10 vue intérieure

5612	BL	3	.0	DEFLECTEUR A CLAPET	
9549	BL	10	.0	BOUCHON POUR TROU DE POSE	D0

Remplissage	Qté	Dimensions (L x H x h)	Désignation	N° Id.	
4/16/4	24mm	2	624.0 x 1105 x	DV ISOLANT 2 FACES CLAIRES	2
4/16/4	24mm	1	656.0 x 1105 x	DV ISOLANT 2 FACES CLAIRES	1

	M.O. de fabrication	M.O. de Pose
Prévue	748	0
Réalisée		

OUTILS DE POINÇONNAGE

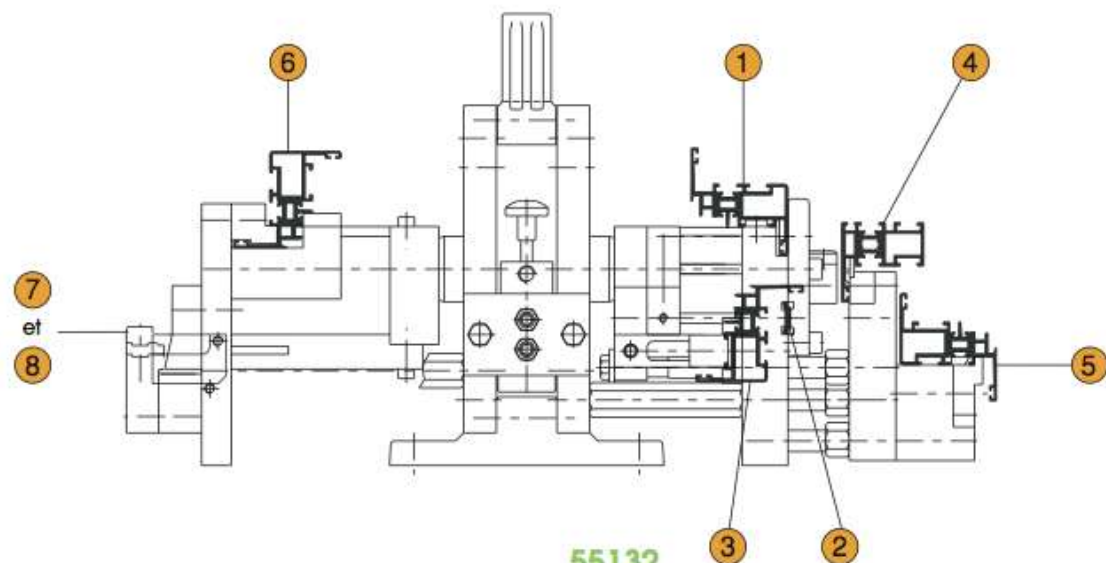

55132

Outil autonome comprenant:

- Poinçonneuse puissance 1500kg (sous 6 bars)
- Outillage
- 1 soufflette
- Vanne directionnelle
- Pédale de commande
- Butée de mesure
- Emballage
- Notice d'emploi

Nota : Lire la notice d'emploi avant mise en route.
Lubrifier régulièrement les poinçons à l'aide de notre lubrifiant réf. 40051.

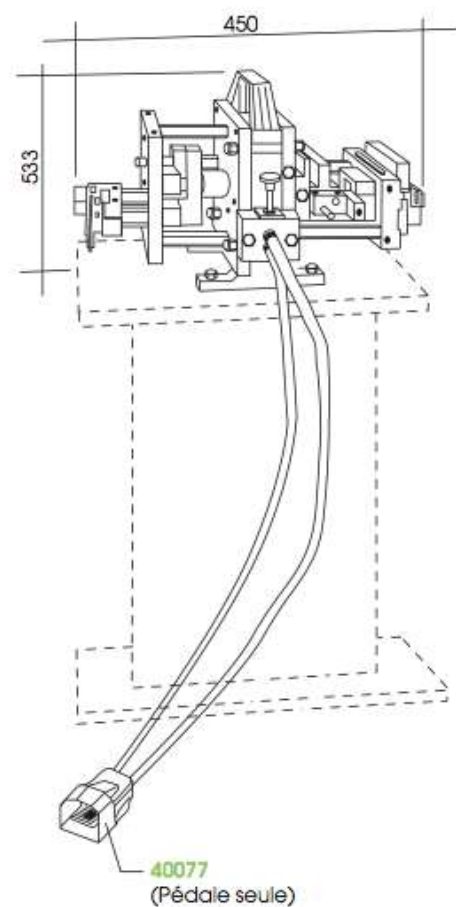

40077 (Pédale seule)

MATRICES ET POINÇONS DE RECHANGE				
Usinages	Poinçons		Matrices	
	Réf.	Désignation	Réf.	Désignation
1	55132P1	Jeu de 2 poinçons poste 1	55132M1	Matrice poste 1
2	55132P2	Jeu de poinçon poste 2	55132M2	Matrice poste 2
3	55132P3	Jeu de poinçon poste 3	55132M3	Jeu de matrice poste 3
4	55132P4	Jeu de poinçon poste 4	55132M4	Matrice poste 4
5	55132P5	Jeu de poinçon poste 5	55132M5	Matrice poste 5
6	55132P6	Jeu de poinçon poste 6	55132M6	Matrice poste 6
7 et 8	55132P7 55132P8	Jeu de poinçon poste 7 et poste 8	55132M7 55132M8	Matrice poste 7 et poste 8

NOMENCLATURE		
Référence - Désignation	Usinage	Profils
Usinage poignées 5874N-5875N 5880N-5881N		5421TH 5422TH 5423TH 5424TH
Usinage tige crémone		5701
Usinage passage tige crémone		5421TH-5422TH-5423TH 5424TH
Usinage drainage des eaux pour déflecteurs 5610-5612		5401TH à 5406TH 5411TH - 5412TH 5415TH - 5419TH 5429TH - 5167TH
Usinage drainage des eaux sur ouvrant		5421TH-5424TH 5422TH-5423TH : poste 5 seul

Nota : Effectuer l'usinage 5 impérativement avant le 6

NOMENCLATURE		
Référence - Désignation	Usinage	Profils
Usinage équerres à visser DORMANTS : 5271-5286-5288-9401 OUVRANTS : 5226-5228-5273-5276		DORMANTS : 5401TH à 5406TH 5411TH-5412TH 5416TH à 5419TH OUVRANTS : 5421TH-5422TH-5423TH 5424TH
Usinage blocs d'assemblages 5291-5292-5293-5294 5325		5401TH-5403TH à 5405TH 5411TH-5412TH-5415TH 5416TH-5417TH
Usinage équerres à visser DORMANTS : 5271-9401 OUVRANTS : 5226-5228-5273		DORMANTS : 5401TH à 5407TH 5418TH-5419TH OUVRANTS : 5421TH-5422TH-5423TH 5424TH

OUTILS DE POINÇONNAGE

UTILISATION DE LA CALE AMOVIBLE DU POSTE 3

Cette cale permet, lorsqu'elle est placée vers l'extérieur de l'outil, de centrer le profil ouvrant, pour tous les autres usinages réalisés par ce poste, déplacer cette cale vers l'intérieur de l'outil.

Déplacement de gauche à droite permettant le positionnement des butées : perçages trous Ø8 pour équerre réf 9401.

Nota : Pour faire coulisser la cale amovible sur ses axes, exercer une pression simultanée en haut et en bas de celle-ci.

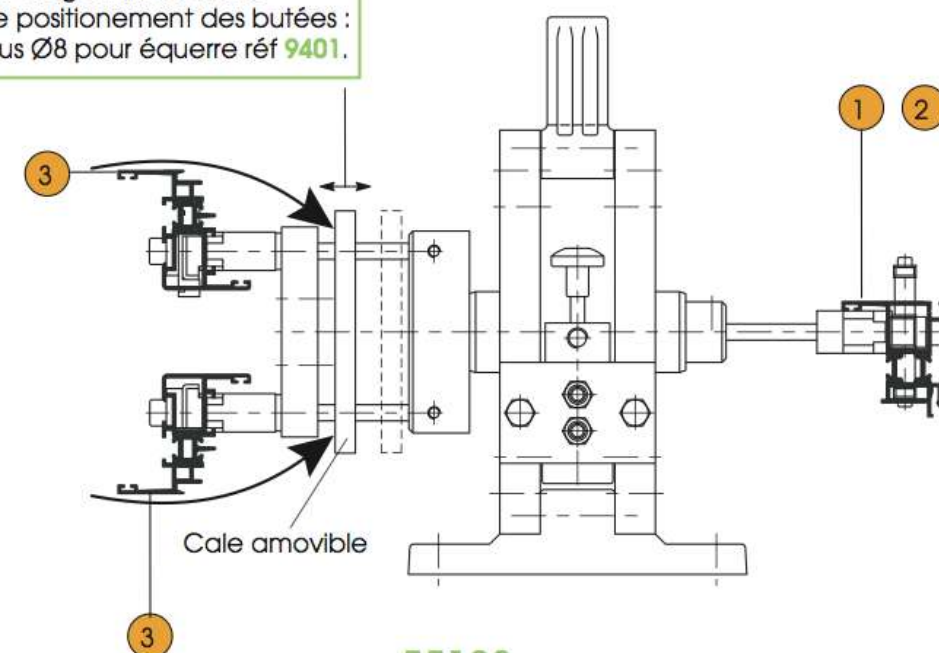

55133

Outil autonome / équerre comprenant:

- Poinçonneuse puissance 800kg (sous 6 bars)
- Outillage
- 1 soufflette
- Vanne directionnelle
- Pédale de commande
- Butée de mesure
- Emballage
- Notice d'emploi

Nota : Lire la notice d'emploi avant mise en route. Lubrifier régulièrement les poinçons à l'aide de notre lubrifiant réf. 40051.

MATRICES POINÇONS DE RECHANGE				
Usinages	Poinçons		Matrices	
	Réf.	Désignation	Réf.	Désignation
1 2	55133P1 55133P2	Poinçon poste 1 + 2	55133M1	Matrice poste 1 + 2
3	55133P3	Poinçon poste 3	55133M3	Jeu de 2 matrices poste 3

CHOIX D'UN MASTIC

Principale utilisation	MASTICS D'ETANCHEITE											
	ELASTOMERES									PLASTIQUES		
MENUISERIE	GUTTA G 141 GE	GUTTA G 137	GUTTA G 139 MC	SYLYGUTT BATIMENT 3B	SYLYGUTT BATIMENT 5C et NT	SYLYGUTT MIROITERIE 8B	SYLYGUTT CALFEUTREMENT	SYLYGUTT HAUTE TEMPERATURE	SYLYGUTT SUPER SANITAIRE	GUTTACRYL SP1	GUTTA G 50	MICROGUTTA
Calfeutrement étanche autour de menuiserie (bois, métal, PVC)	X	X	X	X	X	X				X	X	
Etanchéité de vérandas	X	X	X	X	X	X				X	X	
Etanchéité de petits joints (coupe d'onglets, trous de vis, etc. ...)												X
Réfection de l'étanchéité autour des menuiseries												
Isolation thermique et phonique entre ouvrant et dormant.				X			X					
Assemblage étanche entre menuiseries et murs-rideaux	X	X	X		X	X					X	X
Fixation des dormants de menuiseries (portes et fenêtres)												
Etanchéité entre traverse ou pré-cadre et maçonnerie (mur-rideau)												
Collage de plinthes, moulures et baguettes			X									
Collage de panneaux bois ou d'isolation			X									
Assemblage étanche de cloisons	X	X	X		X					X	X	
Montage de faux plafonds			X									
Joint autour des menuiseries et portes coupe-feu												
Joints entre murs-rideaux et nez de planchers							X					
Joints d'assemblage d'éléments métalliques, gaines, bardage, etc. ... résistance aux températures élevées							X					
Joints entre dormant et ouvrant de porte coupe-feu												

CHOIX DU DIAMETRE DU FOND DE JOINT EN FONCTION DE LARGEUR DU JOINT

Largeur du joint élastomère en (mm)	5	6 à 7	8	9 à 10	11 à 12	13 à 16	17 à 20
Ø du fond de joint(en mm)	6	8	10	13	16	20	24

PROFONDEUR EN FONCTION DE LARGEUR DU JOINT POUR L'EMPLOI DE MASTIC ELASTOMERE

Largeur du joint élastomère en (mm)	5	6	7	8	10	13 à 16	17 à 20
Profondeur de Joint en (mm)	5	5	6	7	8	10	10

Exemple :



TABLEAU DES CONSOMMATIONS DES MASTICS

Linéaire de joints réalisable avec une cartouche de 310 ml (ordre de grandeur)

Profondeur Du joint élastomère en (mm)	Largeur du joint élastomère en (mm)							
	5	6	7	8	10	12	15	20
5	12,4	10,3	8,8	7,7	6,2			
6	10,3	8,6	7,3	6,5	5,1	3,3		
7	8,8	7,3	6,3	5,5	4,4	3,6	2,8	
8	7,7	6,5	5,5	4,8	3,9	3,2	2,5	
10	6,2	5,1	4,4	3,9	3,1	2,6	2	1,5

	Mastics élastomères seulement
	Mastics plastiques première catégorie ou élastomères
	Mastics plastiques première ou deuxième catégorie ou élastomères

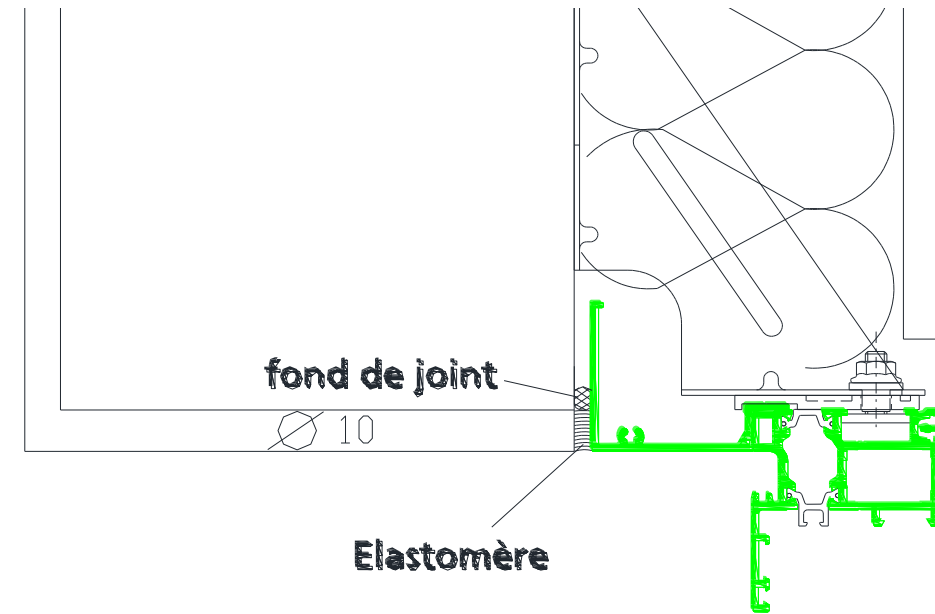
Exemple : Une cartouche de 310 ml permet de remplir environ 6,2 mètres d'un joint de largeur 10 mm et de profondeur 5 mm (hors pertes)

Attention : les mastics plastiques deuxième catégorie ne sont pas acceptés pour la pose de menuiserie PVC

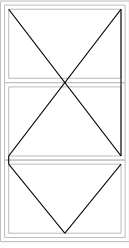
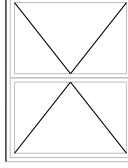
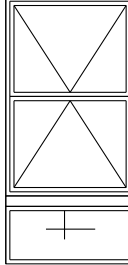
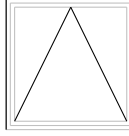
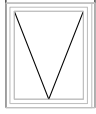
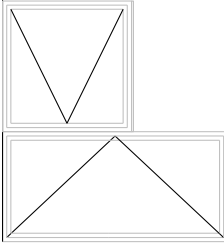
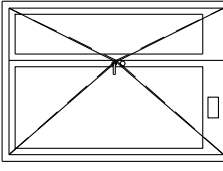
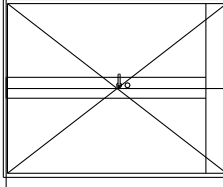
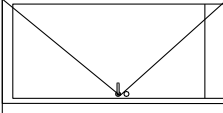
NOMENCLATURE FENETRES		REPERE :	QTE :
	OUVRANT A LA FRANCAISE 230X125	FM502/FM501	41
	OUVRANT A LA FRANCAISE 160X125	FM401/FM402	69
	FENETRE EN ANGLE OUVRANT A LA FRANCAISE 190X125 + 65X125	FMA702	1
	OUVRANT A LA FRANCAISE 125X125	FM301/FM302	6
	OUVRANT A LA FRANCAISE 100X85	FM2a01	6
	PORTE FENETRE OUVRANT A LA FRANCAISE 105X215 + 125X125 ACCES POMPIERS	PFM801/PFM802	5
NOMENCLATURE PORTES		REPERE:	QTE :
	PORTE VITREE 2VTX TIERCE 140X215	PVM201c	4
	PORTE 2VTX 160X215	PM301c	2
	PORTE 1V 90X215	PM100c	8