

**BACCALAUREAT PROFESSIONNEL
MENUISERIE : Aluminium, Verre.**

ASSEMBLAGE MENEAU.

C3.3 : CONDUIRE LES OPERATIONS D'USINAGE, DE FACONNAGE.

C3.4 : CONDUIRE LES OPERATIONS D'ASSEMBLAGE, DE MONTAGE ET DE FINITION DE TOUT OU PARTIE D'UN OUVRAGE.

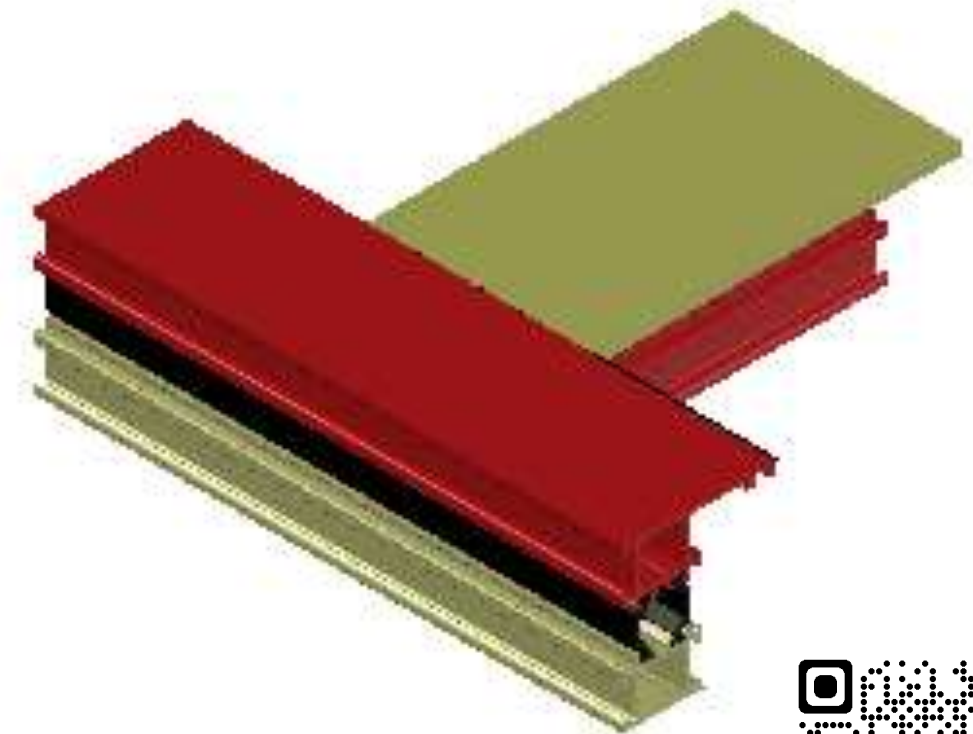

NOM :

SOMMAIRE

Mise en situation	Page : 2/4
Cahier des charges	Page : 2/4
Vue en perspective	Page : 2/4
Plan d'ensemble	Page : 3/4
Nomenclature	Page : 4/4
Profilés et accessoires gammiste	Page : 4/4

MISE EN SITUATION

Chaque élève de la section « Menuiserie : Aluminium, Verre » dans le programme de sa formation doit réaliser l'assemblage d'un meneau.

CAHIER DES CHARGES

1) Caractéristiques des menuiseries :

a. Généralités :

L'ensemble comporte deux éléments.

b. Les éléments:

Profil N°1 Dormant ou meneau: Dimension : environ 250 mm

Profil N°2 Meneau: Dimension : environ 200 mm

VUE EN PERSPECTIVE

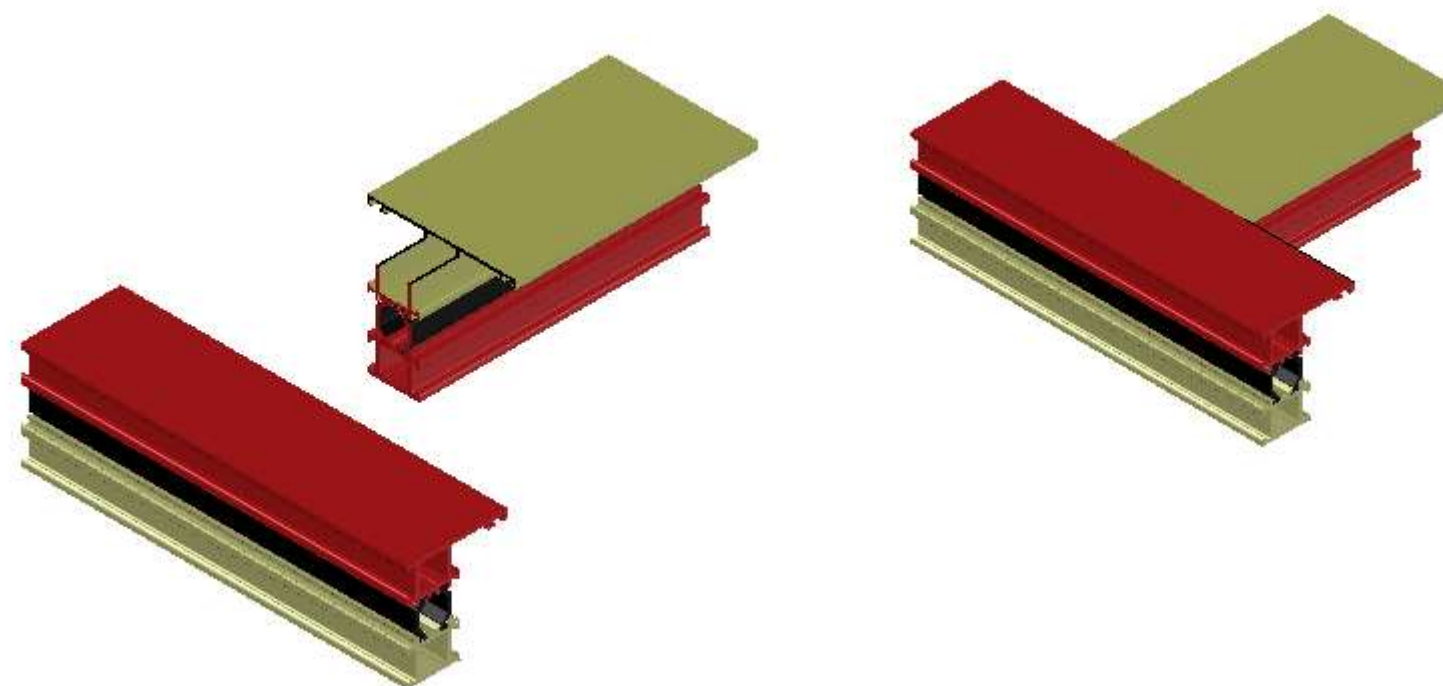

PLAN D'ENSEMBLE

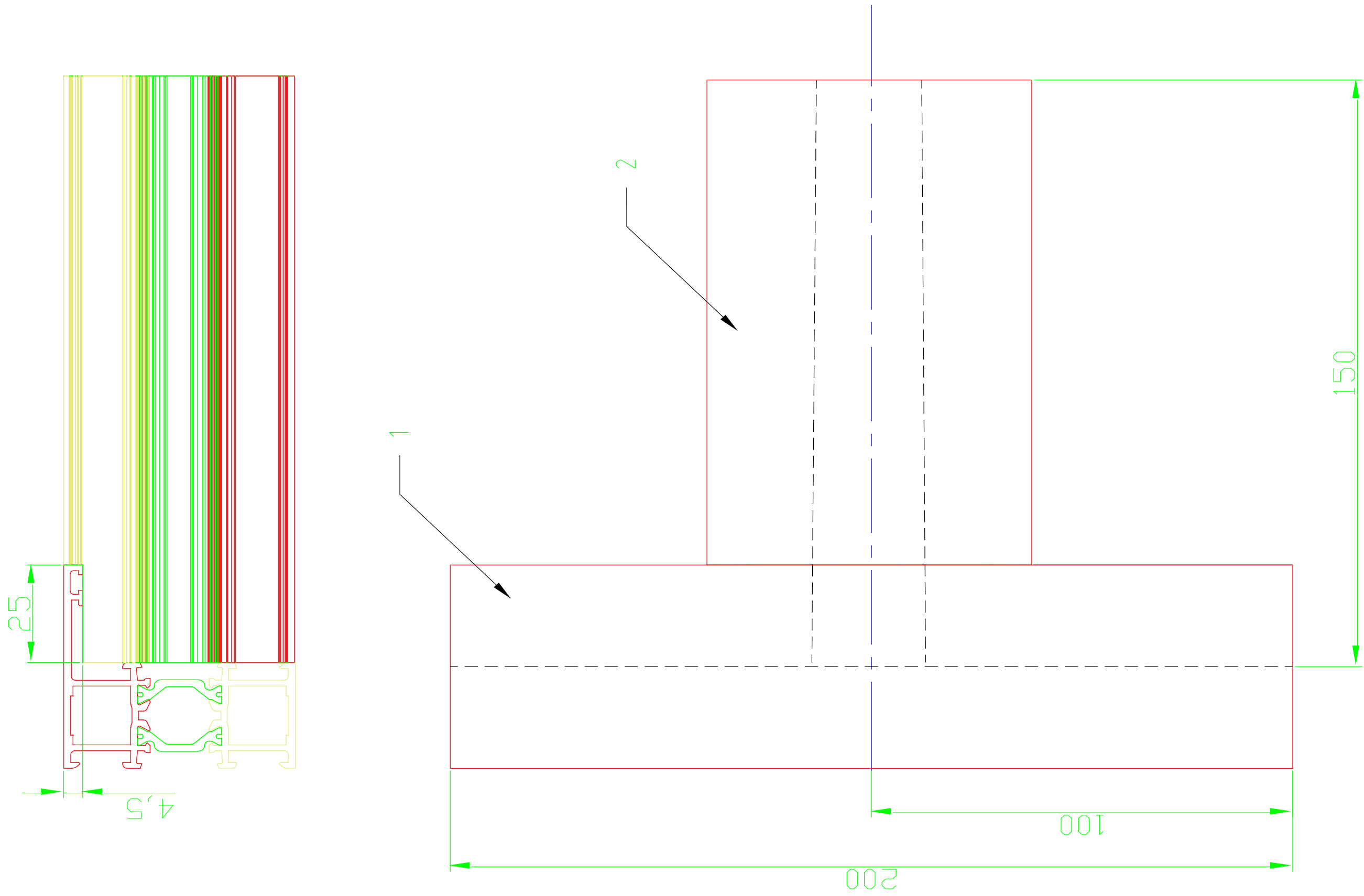

NOMENCLATURE

2	1	Profilé N°2	Alu	Ref :215202 Technal
1	1	Profilé N°1	Alu	Ref :215002 ou 215204 Technal
Repères	Nombre	Désignation	Matière	Observations
ASSEMBLAGE MENEAU		Nomenclature		
		LYCEE Jean Monnet		

PROFILES ET ACCESSOIRES

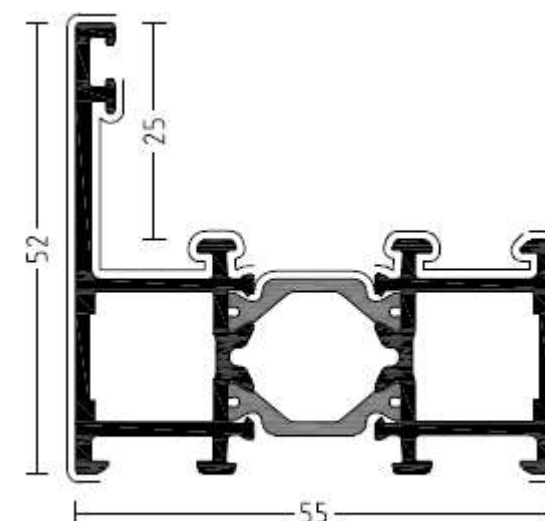

T215002

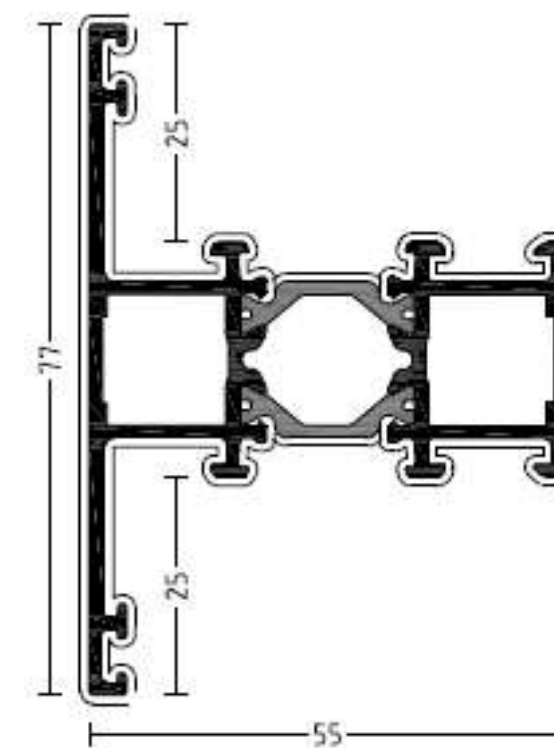

T215202

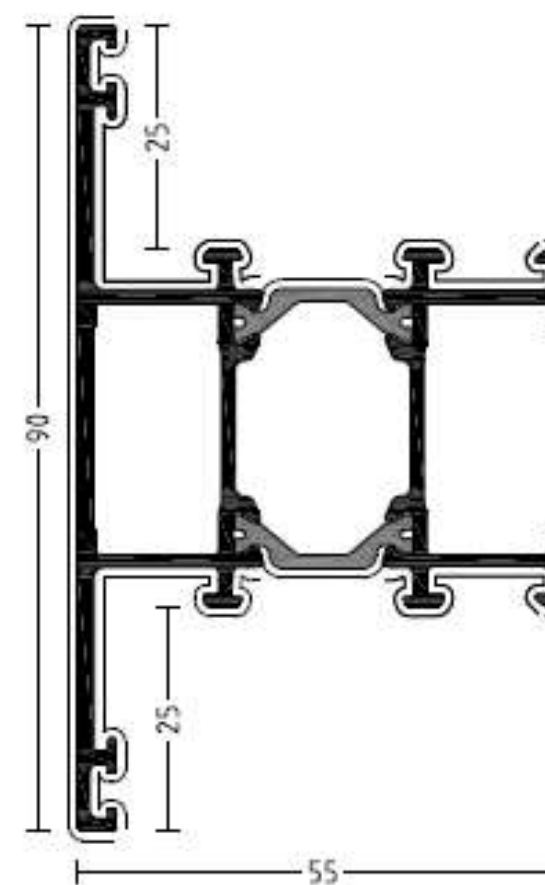

T215204

TAY0002



Goupille à visser dia6

TFY4000



Bouchons montant/traverse

T760003



Raccord 15x13.7